

TECHNISCHES ARBEITSBLATT

KASTENRINNEN [s=0,55]

PH-PZH D

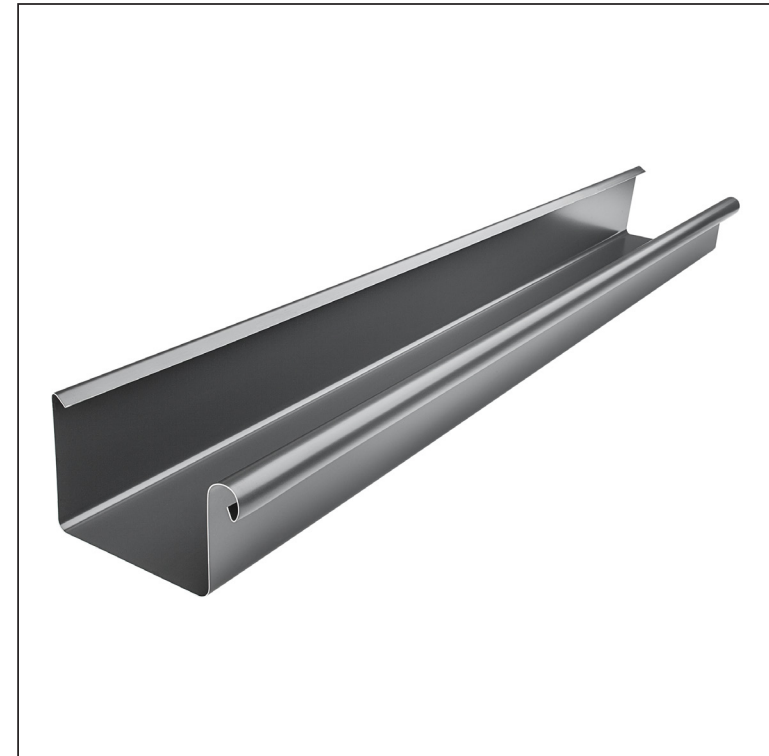
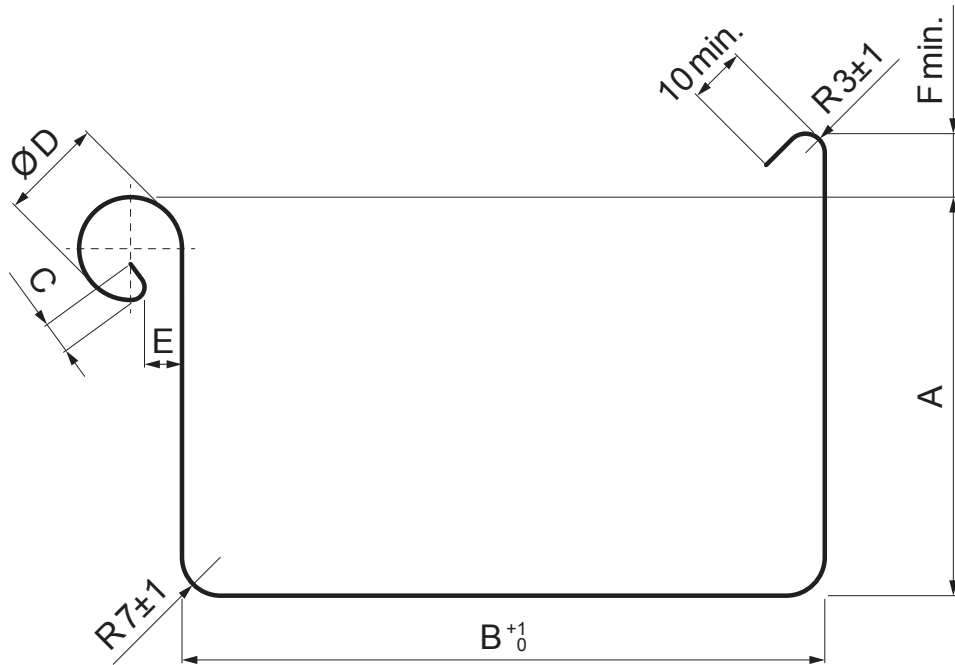

AN Verzinkt beschichtet – Anthrazit – RAL 7016

Maße [mm]							
Nenngröße	S	A	B	C	ØD	E	F min.
200	0,55	42	70	5	16	5	8
250	0,55	55	85	7	18	5	10
333	0,55	75	120	7	20	6	11
400	0,55	90	150	9	22	6	11
500	0,55	110	200	9	22	6	11

INDEX	ANDERUNG	DATUM	UNTERSCHRIFT	KJG QUALITY®	Scan code for 3D model	
MAT-ZEICHEN			ABFALLKLASSE	GEWICHT kg	AUSMASS	
MASS – HALBPROD.						
HILFSEINR.				STN	SORT-Nr.	
ERSTELLT Dipl. Ing. Kluska M.				BEM.	POS-Nr.	
ÜBERPRÜFT						
TECHNOL.		TECHNOL.		ALTE ZEICHN.	ZEICHN-Nr.	
BEZEICHNUNG				Anzahl der Blätter		PH-PZH D Blatt
Kastentrinnen [s=0,55]						

Erstellt: 14.05.2026 17:57:58

Technische Änderungen vorbehalten