

TECHNISCHES ARBEITSBLATT

VIERKANT-RINNENWINKEL INNEN

WH-WRIH

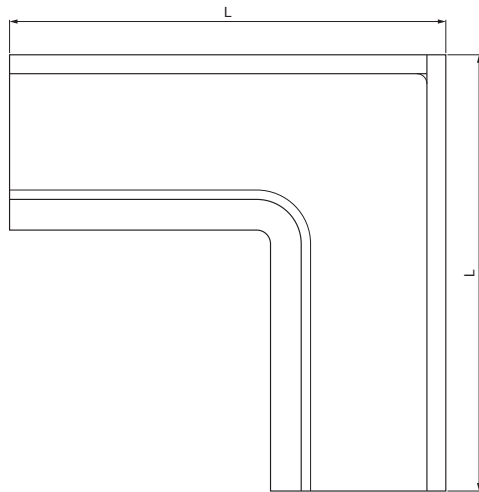
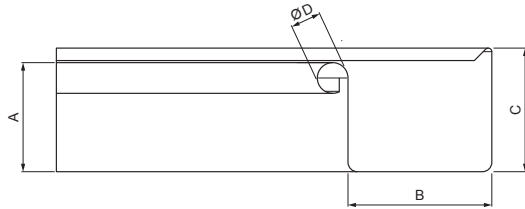

ZS Aluminium beschichtet – Zinkgrau – RAL extra

Maße [mm]					
Nenngröße	A	B	C	ØD	L
250	55	85	65	18	285
333	75	120	85	20	275

INDEX	ÄNDERUNG	DATUM	UNTERSCHRIFT		
MAT-ZEICHEN	ABFALLKLASSE	GEWICHT kg	AUSMASS		
MASS – HALBPROD.		STN	SORT-Nr.		
HILFSEINR.		BEM.	POS-Nr.		
ERSTELLT Dipl. Ing. Kluska M.		ALTE ZEICHN.	ZEICHN-Nr.		
ÜBERPRÜFT	TECHNOL.				
BEZEICHNUNG	Vierkant-Rinnenwinkel innen		Anzahl der Blätter	WH-WRIH	Blatt

Erstellt: 24.05.2026 18:26:51

Technische Änderungen vorbehalten

VIERKANT-RINNENWINKEL INNEN

WH-WRIH

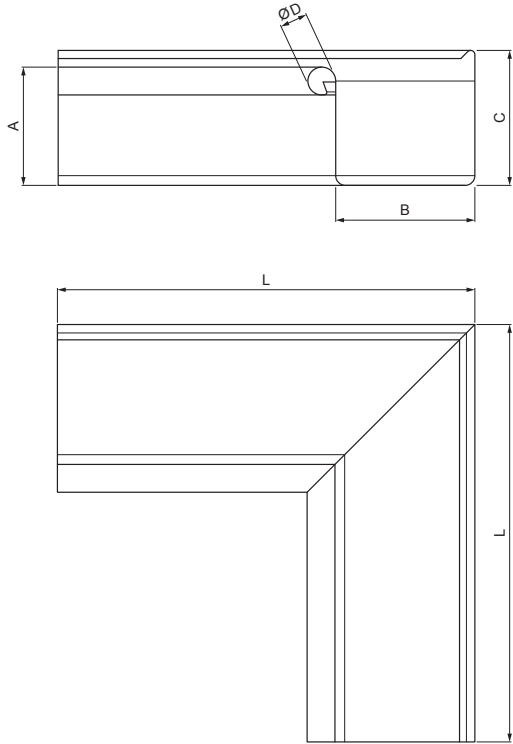

ZS Aluminium beschichtet – Zinkgrau – RAL extra

Maße [mm]					
Nenngröße	A	B	C	ØD	L
400	90	150	100	22	400

INDEX	ÄNDERUNG	DATUM	UNTERSCHRIFT		
MAT-ZEICHEN			ABFALLKLASSE	GEWICHT kg	AUSMASS
MASS – HALBPROD.				STN	SORT-Nr.
HILFSEINR.				BEM.	POS-Nr.
ERSTELLT Dipl. Ing. Kluska M.					
ÜBERPRÜFT					
TECHNOL.			TECHNOL.	ALTE ZEICHN.	ZEICHN-Nr.
BEZEICHNUNG Vierkant-Rinnenwinkel innen				Anzahl der Blätter	WH-WRIH Blatt

Erstellt: 24.05.2026 18:26:51

Technische Änderungen vorbehalten