

TECHNISCHES ARBEITSBLATT

HÄNGERINNENHAKEN MIT NASE

IT-HPN

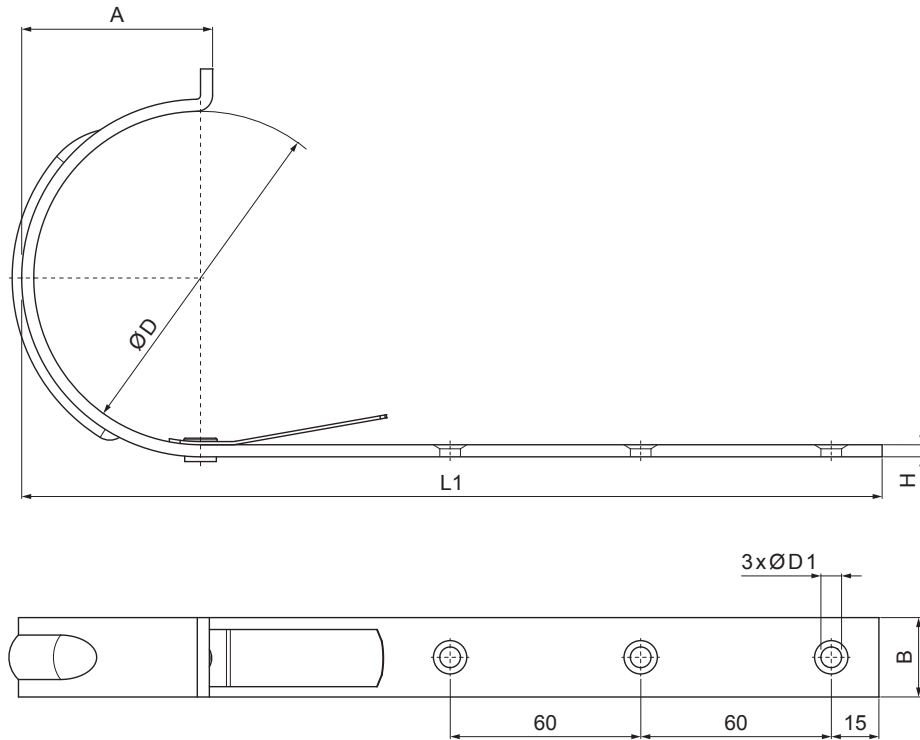

TM Verzinkt beschichtet – Testa di Moro – RAL 8028

INDEX	ANDERUNG	DATUM	UNTERSCHRIFT		
MAT-ZEICHEN			ABFALLKLASSE	GEWICHT kg	AUSMASS
MASS – HALBPROD.					
HILFSEINR.				STN	SORT-Nr.
ERSTELLT Dipl. Ing. Kluska M.				BEM.	POS-Nr.
ÜBERPRÜFT					
TECHNOL.		TECHNOL.		ALTE ZEICHN.	ZEICHN-Nr.
BEZEICHNUNG				IT-HPN	
Hängerinnenhaken mit Nase				Anzahl der Blätter	Blatt 

Erstellt: 02.04.2026 04:05:46

Technische Änderungen vorbehalten

Maße [mm]					
Nenngröße	A	B x H	ØD	ØD 1	L 1
250/430	50	25 x 5	105	7	310
280/480	61	25 x 5	127	7	345
333/550	74	25 x 5	153	7	385