

TECHNISCHES ARBEITSBLATT

ROHRINNENVERBINDER FÜR SCHNEEFANGROHRE PC-ABS

ZS-WZSF-SR PVC

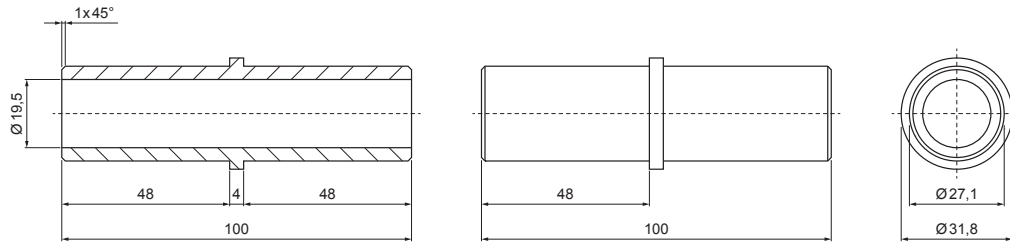

DETAIL:

1. schneefanglaschen doppelt
2. schneefangrohre
3. rohrinnenverbinder für schneefangrohre PC-ABS
4. endstopfen für schneefangrohre grau PC-ABS

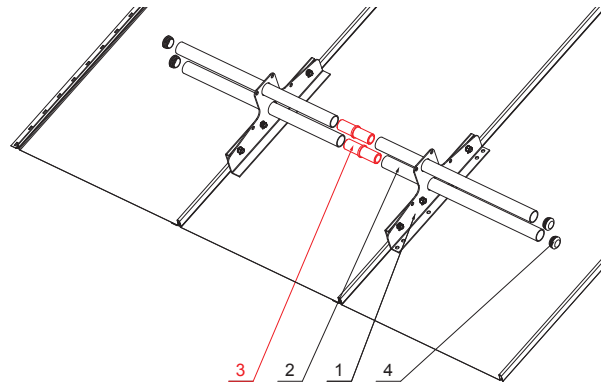

IC PVC – Tiefschwarz – RAL 9005

INDEX	ANDERUNG	DATUM	UNTERSCHRIFT		
			ABFALLKLASSE		
MAT-ZEICHEN			GEWICHT kg	AUSMASS	
MASS – HALBPROD.					
HILFSEINR.			STN	SORT-Nr.	
ERSTELLT Dipl. Ing. Kluska M.			BEM.	POS-Nr.	
ÜBERPRÜFT					
TECHNOL.		TECHNOL.	ALTE ZEICHN.	ZEICHN-Nr.	
BEZEICHNUNG			Anzahl der Blätter		
Rohrinnenverbinder für schneefangrohre PC-ABS			ZS-WZSF-SR PVC Blatt		

Erstellt: 04.06.2026 05:22:52

Technische Änderungen vorbehalten

