

TECHNISCHES ARBEITSBLATT

BUTIL KLEBEBAND DOPPELSEITIG

SD-EUV D-BUTYL

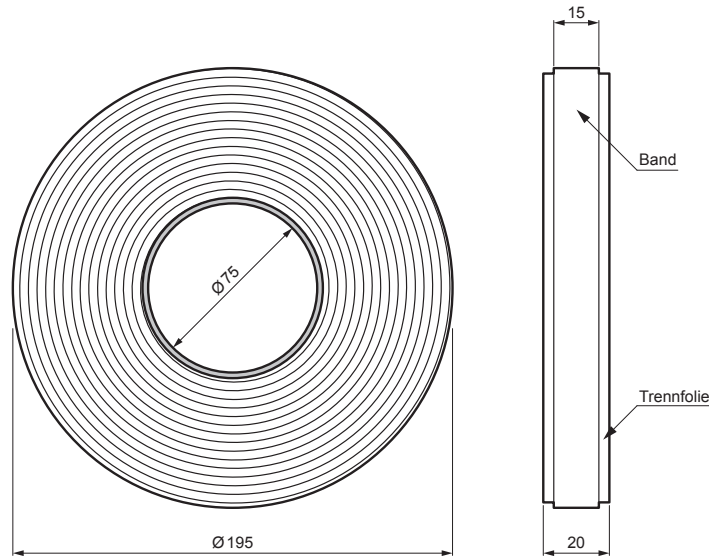

Das doppelseitige Butylband Eurovent BUTYL ist zum Verbinden und Abdichten von Dampfsperrfolien, Dachmembranen, Fundamentfolien und anderen Bauprodukten auf Kunststoffbasis vorgesehen. Hergestellt auf Butylbasis, ohne Lösungsmittel, durch eine Folienschicht geschützt.

■ Thermoplastischer Kautschuk

Technische Parameter	
Abmessungen des Bands (B x H x L)	15 mm x 1 mm x 25 lm
Breite der Trennfolie	20 mm
Dichte	1,71 ± 0,05 g/cm³ EN ISO 1183 - 1
Reißfestigkeit	>25 N/24 mm (36 ± 10) (180°, 300 mm/min) EN 1939
Wärmebeständigkeit	-40 °C bis +90 °C
Farbe	Grau
Gewicht	0,678 kg

INDEX	ÄNDERUNG	DATUM	UNTERSCHRIFT			
MAT-ZEICHEN	ABFALLKLASSE	GEWICHT kg	AUSMASS			
MASS - HALBPROD.		STN	SORT-Nr.			
HILFSEINR.		BEM.	POS-Nr.			
ERSTELLT Dipl. Ing. Kluska M.		ALTE ZEICHN.	ZEICHN-Nr.			
ÜBERPRÜFT	TECHNOL.					
BEZEICHNUNG	Butil Klebeband doppelseitig		SD-EUV D-BUTYL			
	Anzahl der Blätter		Blatt 			

Erstellt: 07.06.2026 12:06:06

Technische Änderungen vorbehalten