

TECHNISCHES ARBEITSBLATT

EDELSTAHL BLITZSCHUTZDRAHTVERBINDER SD-BS DEHN SKM 10x25 8–10/16 mm

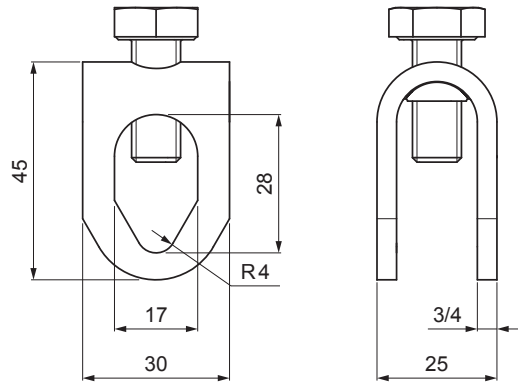

ANWENDUNG:



BESCHREIBUNG:

- Längsverbinding ist für alle Materialien geeignet
- Querverbindung ist nur für FeZn und Edelstahl zur Verfügung (Ø8–Ø10mm)

ANWENDUNGSMÖGLICHKEITEN:



N Edelstahl

Technische Parameter	
Anwendung	an den Stangen festklemmen
Durchmesser des Leiters/der Stange	Ø8 – Ø10 mm / Ø16 mm
Schraube / Material	M 10x25 mm / Edelstahl
Blitzstrombelastbarkeit	10/350 µs
Gewicht	0,070 kg / Stick

INDEX		DATUM	UNTERSCHRIFT	KJG QUALITY
ÄNDERUNG				
MAT-ZEICHEN		ABFALLKLASSE	GEWICHT kg	AUSMASS
MASS – HALBPROD.			STN	SORT-Nr.
HILFSEINR.			BEM.	POS-Nr.
ERSTELLT Dipl. Ing. Kluska M.				
ÜBERPRÜFT				
TECHNOL.	TECHNOL.		ALTE ZEICHN.	ZEICHN-Nr.
BEZEICHNUNG	Edelstahl Blitzschutzdrahtverbinder 8–10/16 mm		Anzahl der Blätter	SD-BS DEHN SKM 10x25 Blatt

Erstellt: 20.04.2026 08:22:58

Technische Änderungen vorbehalten