

TECHNISCHES ARBEITSBLATT

EDELSTAHL BLITZSCHUTZDRAHTHALTER SD-BS DEHN SVORKKA FA FÜR FALZ KJG 0,7–0,8 mm

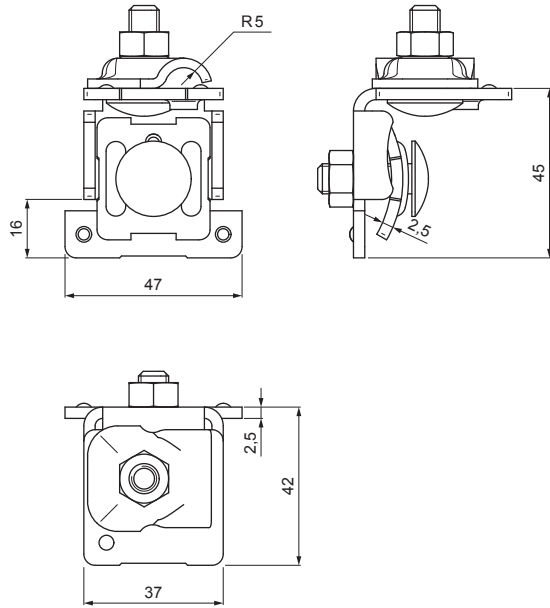

ANWENDUNG:



N Edelstahl

Technische Parameter	
Anwendung	Klemme auf FALZ mit vergrößerter Anschlussfläche
Klemmbereich	0,7 – 8 mm
Leiterdurchmesser	Ø6 – Ø10 mm
Schraube / material	M8 x25 mm /Edelstahl
Gewicht	0,134 kg / Stck

INDEX		DATUM	UNTERSCHRIFT	KJG QUALITY
ÄNDERUNG				
MAT-ZEICHEN		ABFALLKLASSE	GEWICHT kg	AUSMASS
MASS – HALBPROD.			STN	SORT-Nr.
HILFSEINR.			BEM.	POS-Nr.
ERSTELLT Dipl. Ing. Kluska M.				
ÜBERPRÜFT				
TECHNOL.	TECHNOL.		ALTE ZEICHN.	ZEICHN-Nr.
BEZEICHNUNG	Edelstahl Blitzschutzdrahthalter für FALZ KJG 0,7–0,8 mm		Anzahl der Blätter	SD-BS DEHN SVORKKA FA Blatt

Erstellt: 21.04.2026 14:48:48

Technische Änderungen vorbehalten