

TECHNISCHES ARBEITSBLATT

# EDELSTAHL BLITZSCHUTZDRAHTHALTER SD-BS SVORKKA SS2SK DOPPELT

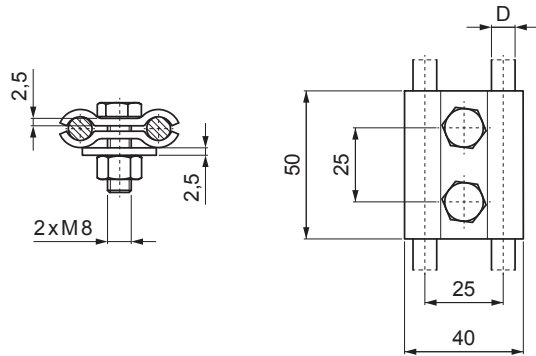

**ANWENDUNG:**



**N** Edelstahl

Technische Parameter	
Leiterdurchmesser	Ø8 – Ø10 mm
Schraube / Material	M8 x 25 mm / Edelstahl
Gewicht	0,150 kg / Stck

INDEX		DATUM	UNTERSCHRIFT	<b>KJG</b> QUALITY
ÄNDERUNG				
MAT-ZEICHEN		ABFALLKLASSE	GEWICHT kg	AUSMASS
MASS – HALBPROD.			STN	SORT-Nr.
HILFSEINR.			BEM.	POS-Nr.
ERSTELLT Dipl. Ing. Kluska M.				
ÜBERPRÜFT				
TECHNOL.	TECHNOL.		ALTE ZEICHN.	ZEICHN-Nr.
BEZEICHNUNG Edelstahl Blitzschutzdrahthalter doppelt			Anzahl der Blätter	SD-BS SVORKKA SS2SK Blatt

Erstellt: 05.06.2026 16:57:14

Technische Änderungen vorbehalten