

TECHNISCHES ARBEITSBLATT

# SCHNEERENGITTER 20/3

# ZS-HEU PSZ R 20/3

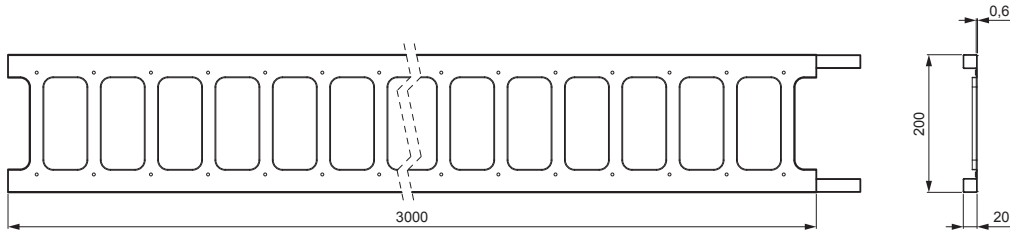

- DETAIL:**  
 1. schneefanghalter  
 2. schneerechengitter 20/3

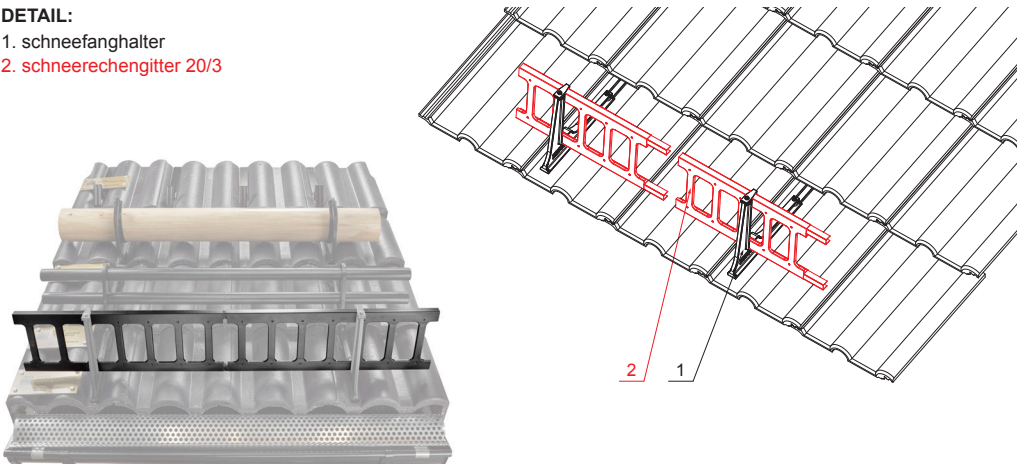

**P** Verzinkt – Natur

INDEX	ANDERUNG	DATUM	UNTERSCHRIFT		
MAT-ZEICHEN	ABFALLKLASSE	GEWICHT kg	AUSMASS		
MASS – HALBPROD.		STN	SORT-Nr.		
HILFSEINR.		BEM.	POS-Nr.		
ERSTELLT Dipl. Ing. Kluska M.		ALTE ZEICHN.	ZEICHN-Nr.		
ÜBERPRÜFT	TECHNOL.				
BEZEICHNUNG	Schneerechengitter 20/3		ZS-HEU PSZ R 20/3		Blatt
		Anzahl der Blätter			

Erstellt: 22.04.2026 15:37:24

Technische Änderungen vorbehalten