

TECHNISCHES ARBEITSBLATT

# SCHNEEFANGHALTER

# ZS-HEU PSZ RD 20

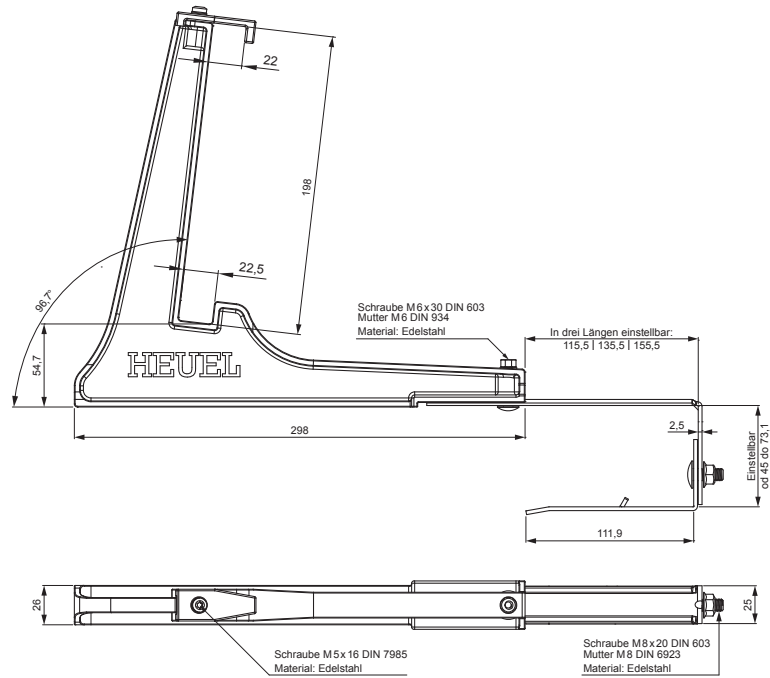

- DETAIL:**
1. schneefanghalter
  2. schneerechengitter 20/3

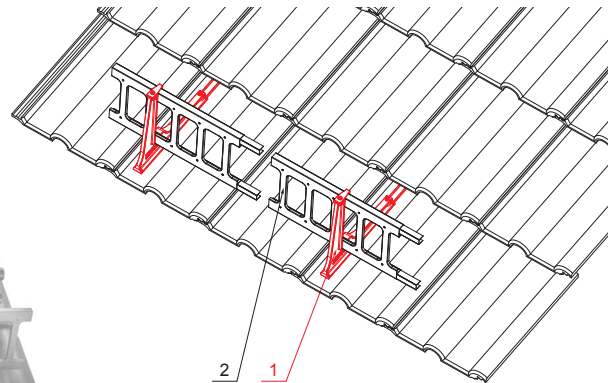

**W** Aluminium – Natur

INDEX	ANDERUNG	DATUM	UNTERSCHRIFT		
MAT-ZEICHEN			ABFALL KLASSE	GEWICHT kg	AUSMASS
MASS – HALBPROD.					
HILFSEINR.				STN	SORT-Nr.
ERSTELLT Dipl. Ing. Kluska M.				BEM.	POS-Nr.
ÜBERPRÜFT					
TECHNOL.			TECHNOL.	ALTE ZEICHN.	ZEICHN-Nr.
BEZEICHNUNG				Blatt	
Schneefanghalter				ZS-HEU PSZ RD 20	
Anzahl der Blätter					

Erstellt: 04.06.2026 12:15:28

Technische Änderungen vorbehalten