

TECHNISCHES ARBEITSBLATT

STATISCHE ABWICKELROLLE OHNE ANSCHLAG



KNS-BRI VA 125/1000

BESCHREIBUNG:

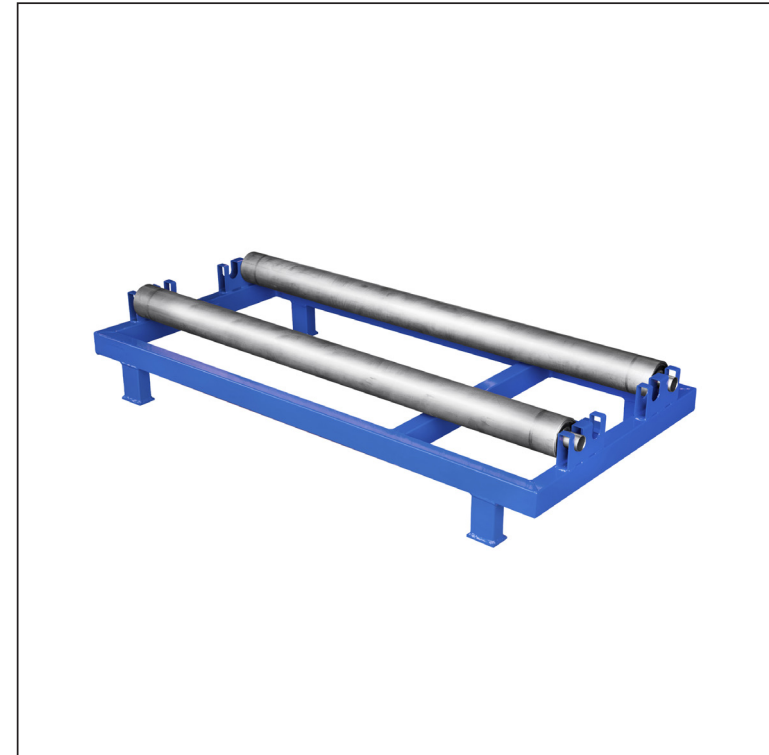
- die Abwickelrolle **AC-125/1000** mit festen Füßen und ohne einen Anschlag
- das Gerät dient zum Abwickeln von Bandblech bis 1000 kg und einer maximalen Bandblech breite von bis zu 1250 mm
- Abstand der Walzen 260 – 330 mm
- der Rahmen ermöglicht eine einfache Handhabung mit einem Hubwagen



Technische Parameter	
Abstand der Walzen	260 – 330 mm
Max. Breite der Rolle	1250 mm
Max. Gewicht der Rolle	1000 kg

INDEX		DATUM	UNTERSCHRIFT	 
ÄNDERUNG				
MAT-ZEICHEN		ABFALLKLASSE	GEWICHT kg	AUSMASS
MASS – HALBPROD.				
HILFSEINR.			STN	SORT-Nr.
ERSTELLT Dipl. Ing. Kluska M.			BEM.	POS-Nr.
ÜBERPRÜFT				
TECHNOL.	TECHNOL.		ALTE ZEICHN.	ZEICHN-Nr.
BEZEICHNUNG	Statische Abwickelrolle ohne Anschlag		Anzahl der Blätter	KNS-BRI VA 125/1000 Blatt 

Erstellt: 23.04.2026 12:16:55

Technische Änderungen vorbehalten