

TECHNISCHES ARBEITSBLATT

# STATISCHE ABWICKELROLLE MIT ANSCHLAG



# KNS-BRI VA 125/1000D

**BESCHREIBUNG:**

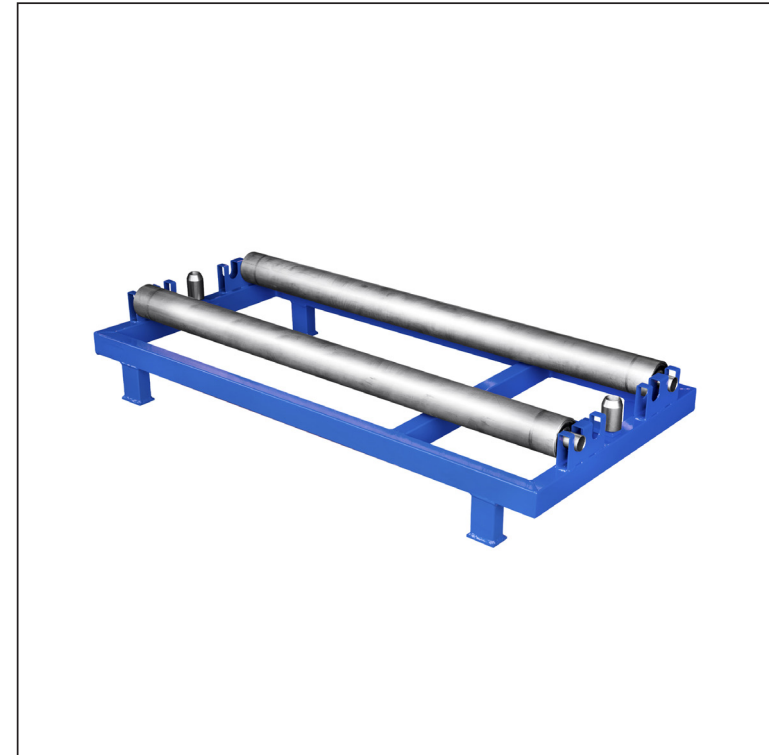
- die Abwickelrolle **AC-125/1000** mit Füßen Beinen und einen Anschlag
- das Gerät dient zum Abwickeln von Bandblech bis 1 000 kg und einer maximalen Bandblech breite von bis zu 1 250 mm
- Abstand der Walzen 260 – 330 mm
- Anschläge auf die gewünschte Rollenbreite mechanisch einstellbar
- der Rahmen ermöglicht eine einfache Handhabung mit einem Hubwagen



Technische Parameter	
Abstand der Walzen	260 – 330 mm
Max. Breite der Rolle	1 250 mm
Max. Gewicht der Rolle	1 000 kg

INDEX		DATUM	UNTERSCHRIFT	 
ÄNDERUNG				
MAT-ZEICHEN		ABFALLKLASSE	GEWICHT kg	AUSMASS
MASS – HALBPROD.				
HILFSEINR.			STN	SORT-Nr.
ERSTELLT Dipl. Ing. Kluska M.			BEM.	POS-Nr.
ÜBERPRÜFT				
TECHNOL.	TECHNOL.		ALTE ZEICHN.	ZEICHN-Nr.
BEZEICHNUNG	Statische Abwickelrolle mit Anschlag		Anzahl der Blätter	KNS-BRI VA 125/1000D Blatt 

Erstellt: 05.06.2026 17:40:00

Technische Änderungen vorbehalten