

TECHNISCHES ARBEITSBLATT

# SCHUSSNÄGEL PNEUMATISCH GLATT OHNE GAS

## KNS-NKC PN 3,0X32 H

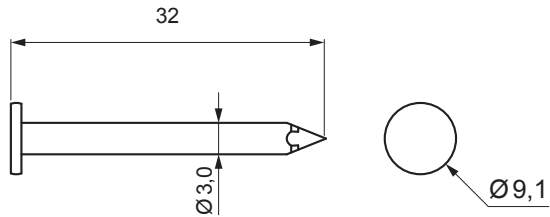

**BESCHREIBUNG:**

- Glatte Schussnägel bestimmt für Gaspistole mit Bezeichnung **KMR 3516**

**INHALT DER PACKUNG:**

- glatte Schussnägel 7 200 Stck

**SCHUSSNÄGEL:**

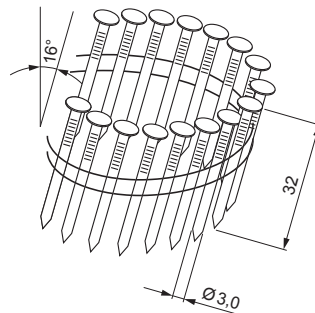

Stahl

Technische Parameter	
Typ	DPN 16° 3,0x32 Galv
Nageldurchmesser	3,0 mm
Nagellänge	32 mm
Verpackung	7 200 Stck

INDEX		DATUM	UNTERSCHRIFT	<b>KJG</b> QUALITY	
ÄNDERUNG					
MAT-ZEICHEN		ABFALLKLASSE		GEWICHT kg	AUSMASS
MASS - HALBPROD.					
HILFSEINR.				STN	SORT-Nr.
ERSTELLT Dipl. Ing. Kluska M.				BEM.	POS-Nr.
ÜBERPRÜFT					
TECHNOL.	TECHNOL.			ALTE ZEICHN.	ZEICHN-Nr.
BEZEICHNUNG	Schussnägel pneumatisch glatt ohne Gas			Anzahl der Blätter	KNS-NKC PN 3,0X32 H Blatt

Erstellt: 21.04.2026 13:00:28

Technische Änderungen vorbehalten