

TECHNISCHES ARBEITSBLATT

LETOVACIE KLADIVKO 325 g

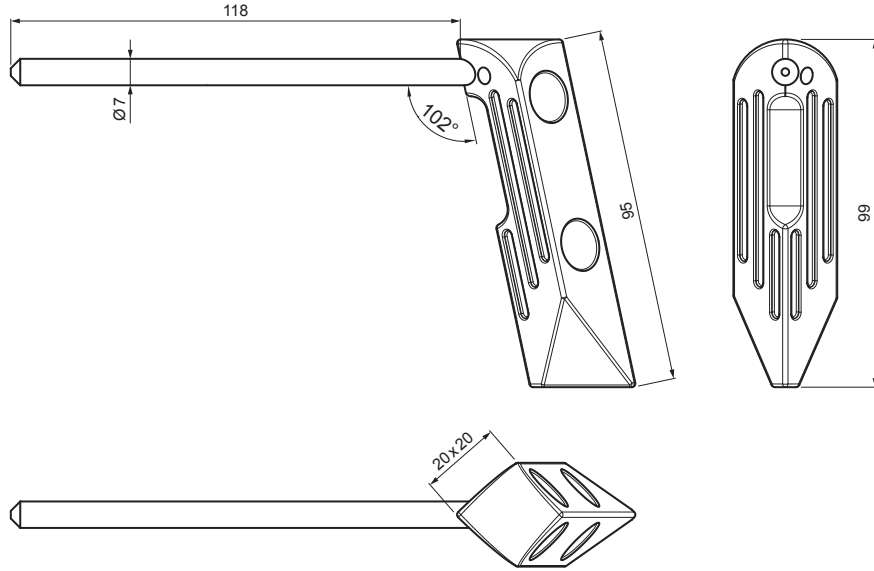

KNS-MASC LKH SPECIAL



BESCHREIBUNG:

- der Lötthammer der deutschen Firma **MASC** mit der Bezeichnung **LKH SPECIAL**
- langlebige Oberflächenbehandlung sorgt für erhöhte Haltbarkeit und Widerstandsfähigkeit
- die Arbeitstemperatur wird in 45 Sekunden erreicht
- sehr gute Wärmeakkumulation, d.h. längere Wärmespeicherfähigkeit
- geringer Gasverbrauch
- kein Vorverzinnen, Feilen oder Schmieden notwendig
- nur mit feuchtem Tuch reinigen, nicht mit Wasser abspülen
- keine Salzsäure verwenden!
- Gewicht: 325 g

DETAIL:



INDEX ÄNDERUNG		DATUM	UNTERSCHRIFT		
MAT-ZEICHEN			ABFALLKLASSE	GEWICHT kg	AUSMASS
MASS - HALBPROD.					
HILFSEINR.				STN	SORT-Nr.
ERSTELLT Dipl. Ing. Kluska M.				BEM.	POS-Nr.
ÜBERPRÜFT					
TECHNOL.		TECHNOL.		ALTE ZEICHN.	ZEICHN-Nr.
BEZEICHNUNG				KNS-MASC LKH SPECIAL	
Letovacie kladivko 325 g				Anzahl der Blätter	Blatt

Erstellt: 21.04.2026 09:31:40

Technische Änderungen vorbehalten