

TECHNISCHES ARBEITSBLATT

WASSERVERTEILER

P-PRV

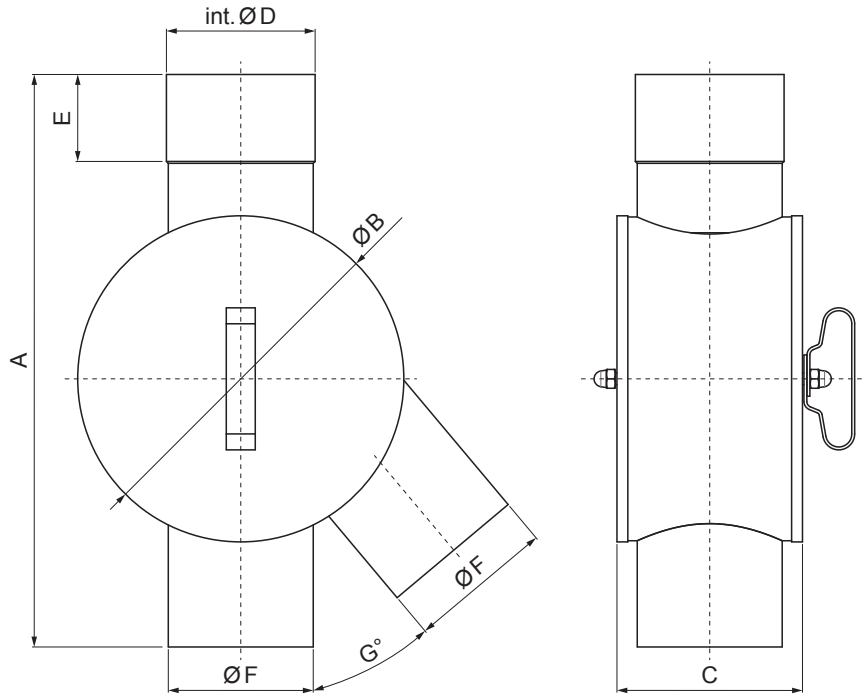

AN Verzinkt beschichtet – Anthrazit – RAL 7016

Maße [mm]								
Nenngröße	A	ØB	C	int. ØD	E	ØF	G	Fließen
80	335	180	108	81	55	80	40	5,9 l/s
100	395	225	128	101	60	100	40	10,7 l/s
120	385	225	140	121	60	120	60	17,4 l/s

INDEX	ÄNDERUNG	DATUM	UNTERSCHRIFT	KJG QUALITY®	Scan code for 3D model	
MAT-ZEICHEN	ABFALLKLASSE	GEWICHT kg	AUSMASS			
MASS – HALBPROD.						
HILFSEINR.		STN				SORT-Nr.
ERSTELLT Dipl. Ing. Kluska M.		BEM.				POS-Nr.
ÜBERPRÜFT						
TECHNOL.	TECHNOL.			ALTE ZEICHN.		ZEICHN-Nr.
BEZEICHNUNG	Wasserverteiler			Anzahl der Blätter	P-PRV Blatt	

Erstellt: 03.04.2026 19:21:11

Technische Änderungen vorbehalten