

TECHNISCHES ARBEITSBLATT

# Y-FIRSTZIEGEL DANUBIA

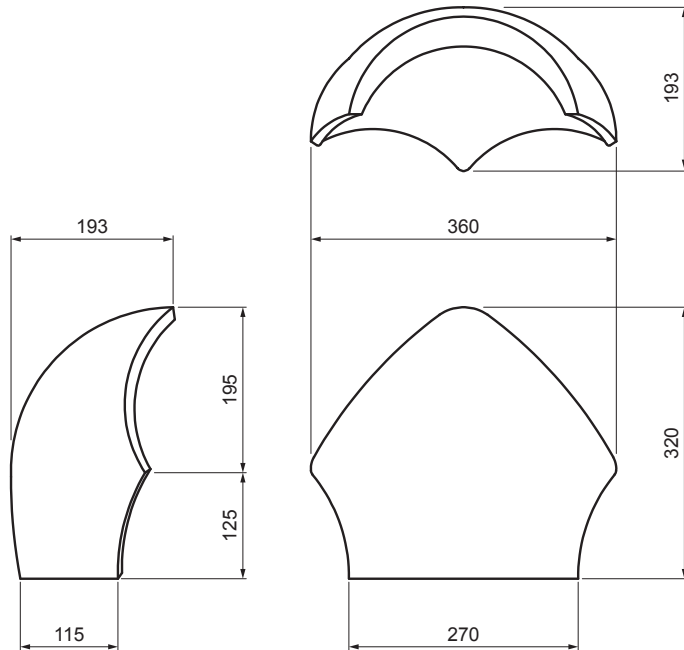

# TER-DANE CA HREY



**CA** Farbe : Carbon  
Oberflächenbehandlung: EVO

Technische Parameter	
Maße	320 x 360 mm
Materialverbrauch	1 Stck / Stoßpunkt
Deckung	min. 5 cm von jeder Seite
Befestigung	mit einem Abdichtnagel
Gewicht	7 kg/Stck
Verpackung	32 Stck

INDEX		DATUM	UNTERSCHRIFT	<b>KJG</b>	<b>TERRAN</b> FABRIK VON STROICH
ÄNDERUNG				QUALITY	
MAT-ZEICHEN		ABFALLKLASSE		GEWICHT kg	AUSMASS
MASS - HALBPROD.					
HILFSEINR.				STN	SORT-Nr.
ERSTELLT Dipl. Ing. Kluska M.				BEM.	POS-Nr.
ÜBERPRÜFT					
TECHNOL.	TECHNOL.			ALTE ZEICHN.	ZEICHN-Nr.
BEZEICHNUNG	Y-Firstziegel DANUBIA			Anzahl der Blätter	TER-DANE CA HREY Blatt

Erstellt: 13.05.2026 15:46:20

Technische Änderungen vorbehalten