

TECHNISCHES ARBEITSBLATT

X-FIRSTZIEGEL DANUBIA

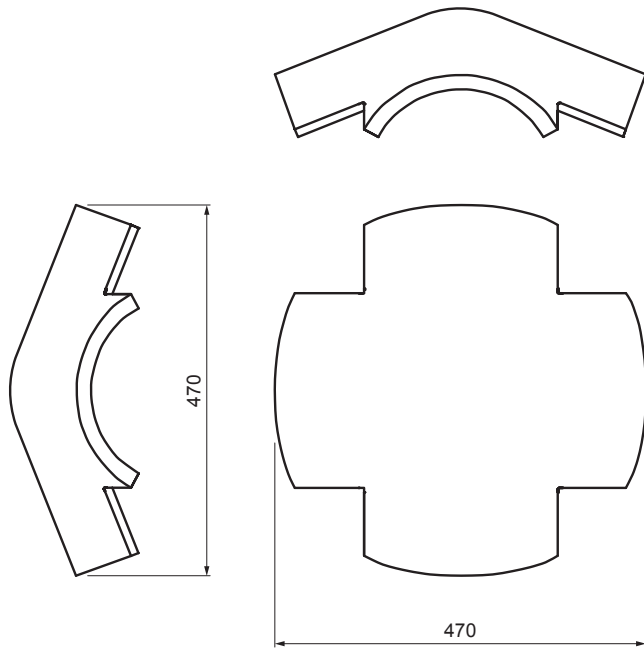

TER-DANE CA HREX



CA Farbe : Carbon
Oberflächenbehandlung: EVO

Technische Parameter	
Maße	508 x 508 mm
Materialverbrauch	1 Stck / Stoßpunkt
Deckung	min. 5 cm von jeder Seite
Befestigung	mit einem Abdichtnagel
Gewicht	14 kg/Stck
Verpackung	16 Stck

INDEX ÄNDERUNG		DATUM	UNTERSCHRIFT	ABFALL KLASSE	GEWICHT kg	AUSMASS
MAT-ZEICHEN				KJG QUALITY	TERRAN FABRIK VON STROICH	
MASS – HALBPROD.						
HILFSEINR.				STN	SORT-Nr.	
ERSTELLT Dipl. Ing. Kluska M.				BEM.	POS-Nr.	
ÜBERPRÜFT						
TECHNOL.			TECHNOL.	ALTE ZEICHN.	ZEICHN-Nr.	
BEZEICHNUNG				Blatt		
X-Firstziegel DANUBIA				TER-DANE CA HREX		

Erstellt: 13.05.2026 15:47:10

Technische Änderungen vorbehalten