

MŰSZAKI LAP

ÖNFÚRÓ CSAVAR ACÉLHOZ

TR-ORK-SOK

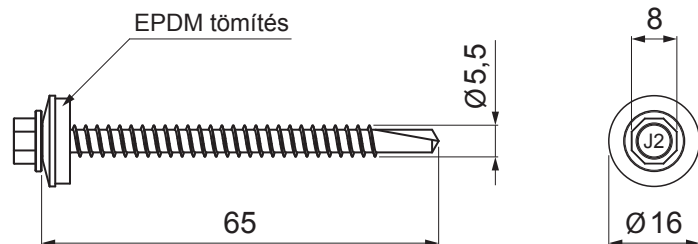

ALKALMAZÁSA:

- TR18 és TR35 profilozott szerkezeti acélemezek 4-12 mm vastagságú acélszerkezetekre rögzítésére
- a TR acélszerkezetbe történő rögzítése bilincs segítségével

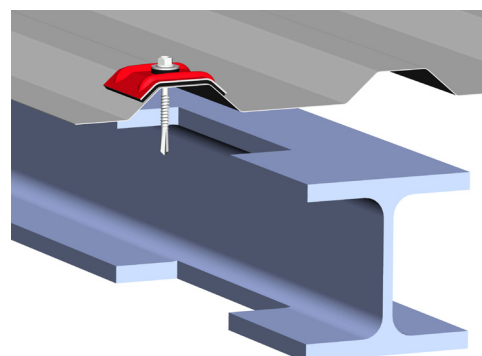
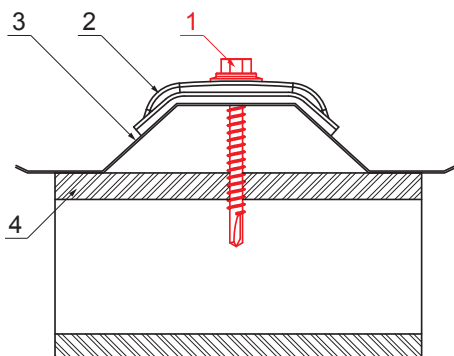

A TR BILINCS SEGÍTSÉGÉVEL TÖRTÉNŐ RÖGZÍTÉSE:

- acélszerkezet

RÉSZLET:

1. önfúró csavar acélhoz
2. alumínium teherelosztó nyereg/kalotte TR
3. trapézprofilok
4. acélszerkezet

P Acél – Natur

INDEX	VÁLTOZÁS	DÁTUM	ALÁÍRÁS	KJG QUALITY®	Scan code for 3D model	
ANYAGMÁRKA			H.O.	TÖMEG kg	MÉRET	
MÉRET, FÉLKÉSZ TERMÉK				STN	OSZTÁLYOZÁSI SZÁM	
SEGÉDBERENDEZÉS				MEGJEGYZÉS	POZÍCIÓSZÁM	
KIDOLGOZTA Ing. Kluska M.				KORÁBBI RAJZ	RAJZSZÁM	
KIPRÓBÁLTA			TECHNOLÓGUS			
NÉV			Önfúró csavar acélhoz		Lapok száma	TR-ORK-SOK Lap

Létrehozva: 21.04.2026 05:21:52

Műszaki változások fenntartva