

MŰSZAKI LAP

ÖNFÚRÓ CSAVAR FÁHOZ

TR-ORK-SDK

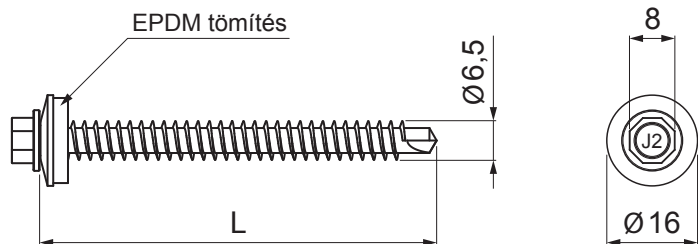

FELHASZNÁLÁSA:

- profilozott TR18 és TR35 szerkezeti acéllemezek fából készült tartószerkezetekhez történő rögzítéséhez
- a TR faszerkezethez történő rögzítése bilincs segítségével

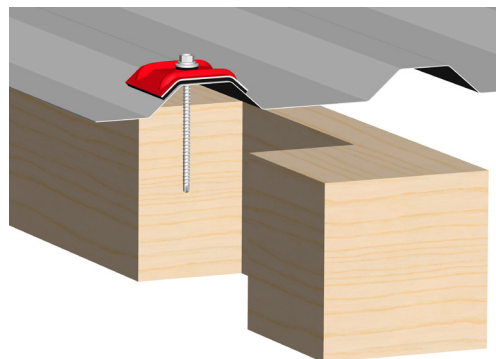
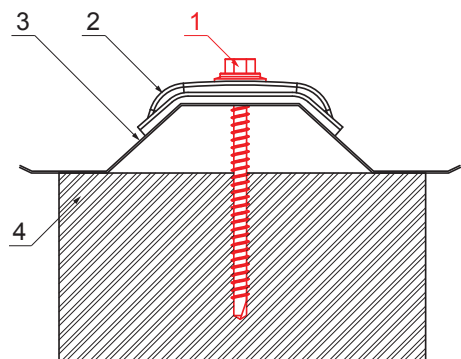

RÉSZLET:

1. önfúró csavar fához
2. alumínium teherelosztó nyereg/kalotte TR
3. trapézprofilok
4. faszerkezet

A TR BILINCS SEGÍTSÉGÉVEL TÖRTÉNŐ RÖGZÍTÉSE:

- faszerkezet

Méretek [mm]	
Névleges méret	L
6,5 x 65	65
6,5 x 90	90



P Acél – Natur

INDEX	VÁLTOZÁS	DÁTUM	ALÁÍRÁS	KJG QUALITY®	Scan code for 3D model	
ANYAGMÁRKA	H.O.		TÖMEG kg	MÉRET		
MÉRET, FÉLKÉSZ TERMÉK	SEGÉDBERENDEZÉS		STN	OSZTÁLYOZÁSI SZÁM		
KIDOLGOZTA Ing. Kluska M.	MEGJEGYZÉS		POZÍCIÓSZÁM			
KIPRÓBÁLTA	TECHNOLÓGUS		KORÁBBI RAJZ	RAJZSZÁM		
NÉV	Önfúró csavar fához		Lapok száma	TR-ORK-SDK		Lap

Létrehozva: 20.04.2026 08:38:55

Műszaki változások fenntartva