

FELHASZNÁLÁSA:

- alátétekkel kombinált acéllemezről, fából és furnérozott anyagból készült szerkezetek vízszigetelésének rögzítésére
- bit PH2 meghúzó elem

MINIMÁLIS HOSSZÚSÁG:

- acéllemez – szigetelés vastagsága + 20 mm
- fa – szigetelés vastagsága + 30 mm

RÉSZLET:

1. tartószerkezet
2. hőszigetelés
3. vízszigetelés
4. ALUCINK alátét
5. önfúró laposfejű csavar DABO
6. felső fólia

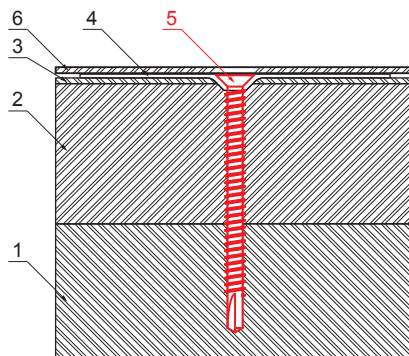

P Acél – Natur

INDEX	VÁLTOZÁS	DÁTUM	ALÁÍRÁS	KJG QUALITY®	Scan code for 3D model	
ANYAGMÁRKA			H.O.	TÖMEG kg	MÉRET	
MÉRET, FÉLKÉSZ TERMÉK			STN		OSZTÁLYOZÁSI SZÁM	
SEGÉDBERENDEZÉS			MEGJEGYZÉS		POZÍCIÓSZÁM	
KIDOLGOZTA	Ing. Kluska M.	TECHNOLÓGUS		KORÁBBI RAJZ	RAJZSZÁM	
KIPRÓBÁLTA	NÉV		Önfúró laposfejű csavar DABO		Lapok száma	TR-ORK-HTV Lap