

MŰSZAKI LAP

# ROZSDAMENTES ÖSSZEKÖTŐ KAPOCS 2 CSAVAROS

## SD-BS SVORKA SS2SK

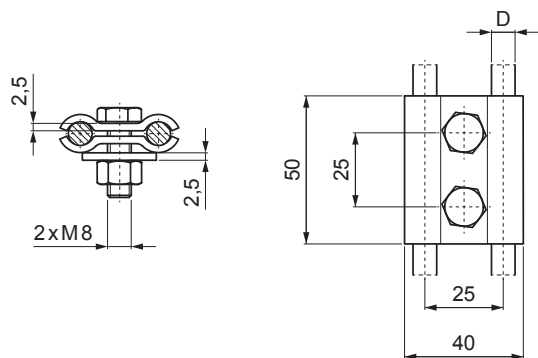

HASZNÁLAT:

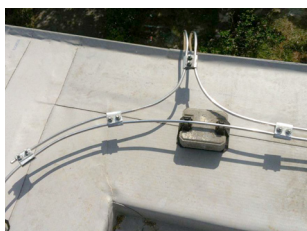

**N** Rozsdamentes acél

INDEX	VÁLTOZÁS	DÁTUM	ALÁÍRÁS	<b>KJG</b> QUALITY ©	
ANYAGMÁRKA			H.O.	TÖMEG kg	MÉRET
MÉRET, FÉLKÉSZ TERMÉK					
SEGÉDBERENDEZÉS				STN	OSZTÁLYOZÁSI SZÁM
KIDOLGOZTA	Ing. Kluska M.			MEGJEGYZÉS	POZÍCIÓSZÁM
KIPRÓBÁLTA					
TECHNOLÓGUS	TECHNOLÓGUS			KORÁBBI RAJZ	RAJZSZÁM
NÉV			SD-BS SVORKA SS2SK		
Rozsdamentes összekötő kapocs 2 csavaros			Lapok száma		Lap

Létrehozva: 20.04.2026 09:54:45

Műszaki változások fenntartva

Műszaki paraméterek

Vezeték átmérője	Ø8 – Ø10 mm
Csavar /Anyag	M8x25 mm / Rozsdamentes acél
Tömeg	0,150 kg / db