

MŰSZAKI LAP

FORRASZTÓ KALAPÁCS 325 g

KNS-MASC LKH SPECIAL

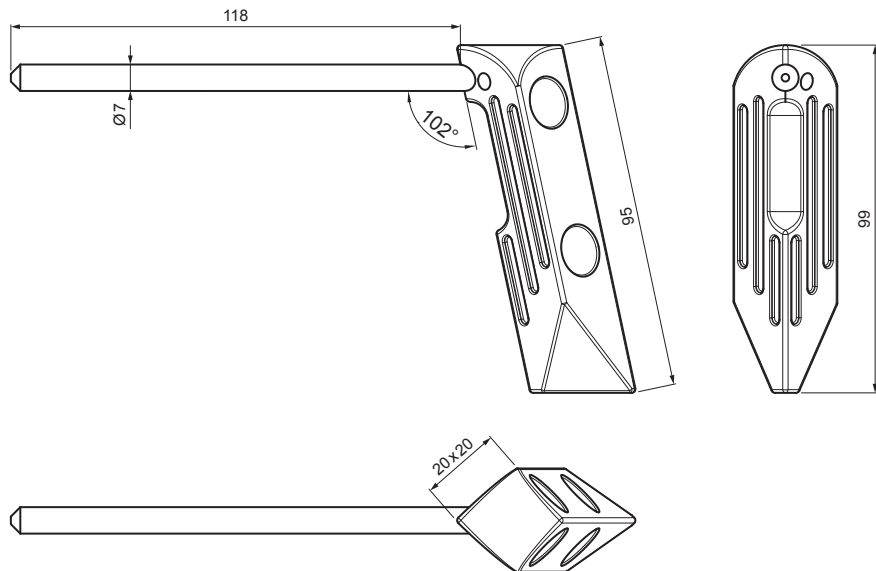

LEÍRÁS:

- forrasztó kalapács a német **LKH SPECIAL** megjelölésű **MASC** cégtől
- a hosszú élettartamú felületkezelés fokozott élettartamot és ellenállóképességet biztosít
- 45 másodperc alatt eléri az üzemi hőmérsékletet
- kiváló hőtároló képesség, tehát hosszabb hőtárolási kapacitás
- alacsony gázfogyasztás
- nincs szükség semmilyen megelőző ónozásra, fűrészelésre vagy kovácsolásra
- csak nedves törlerönggyel tisztítsa, ne öblítse vízzel
- ne használjon sósavat!
- tömeg: 325 g

RÉSZLET:

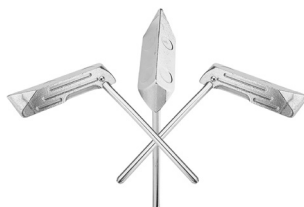

INDEX	VÁLTOZÁS	DÁTUM	ALÁÍRÁS	KJG	MASC	Scan code for 3D model
				QUALITY	QUALITY MARKETING	
ANYAGMÁRKA			H.O.	TÖMEG kg	MÉRET	
MÉRET, FÉLKÉSZ TERMÉK				STN	OSZTÁLYOZÁSI SZÁM	
SEGÉDBERENDEZÉS				MEGJEGYZÉS	POZÍCIÓSZÁM	
KIDOLGOZTA Ing. Kluska M.				KORÁBBI RAJZ	RAJZSZÁM	
KIPRÓBÁLTA						
TECHNOLÓGUS	TECHNOLÓGUS					
NÉV	Forrasztó kalapács 325 g			Lapok száma	KNS-MASC LKH SPECIAL Lap	

Létrehozva: 05.06.2026 17:35:55

Műszaki változások fenntartva