

MŰSZAKI LAP

PROFILALKOTÁS MINI-PROF

KNS-SCHLEBACH MP



PROFILOZÁSI LEHETŐSÉGEK:

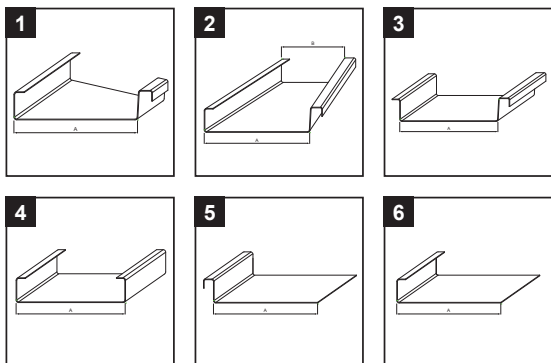

LEÍRÁS:

Sokoldalú gép kezdő felhasználók számára vagy tartalék gépként helyben végzett munkához dupla 25-ös állókorc-profilok előgyártott elemekből vagy vágott hosszúságokból történő előállításához egy átmenetben.

A feldolgozandó fémlamezek paraméterei

Vastagság	Titán-cink – do 0,80 mm Réz – do 0,80 mm Alumínium – do 0,80 mm Acél – do 0,65 mm Rozsdamentes acél – do 0,50 mm
A tekercek min./max. szélessége	240/850 mm
Legkisebb gyártási hosszúság	500 mm



A profilozó gép paraméterei és tulajdonságai

Géphossz	1200 mm
Gépszélesség	1400 mm
Gépmagasság	850 – 1050 mm
Fémlemez bemenő magassága	670 – 870 mm
Tengelytávolság	170 – 780 mm
Profilozási sebesség	8,5 m/min
Gép meghajtó	230 V, 50 Hz, 1 fázisú
Teljesítmény	1,1 kW
Tömeg	220 kg

INDEX	VÁLTOZÁS	DÁTUM	ALÍRÁS	KJG QUALITY®	
ANYAGMÁRKA		H.O.	TÖMEG kg	MÉRET	
MÉRET, FÉLKÉSZ TERMÉK			STN	OSZTÁLYOZÁSI SZÁM	
SEGÉDBERENDEZÉS			MEGJEGYZÉS	POZÍCIÓSZÁM	
KIDOLGOZTA Ing. Kluska M.			KORÁBBI RAJZ	RAJZSZÁM	
KIPRÓBÁLTA					
TECHNOLÓGUS	TECHNOLÓGUS				
NÉV	Profilalkotás MINI-PROF		Lapok száma	KNS-SCHLEBACH MP	Lap

Létrehozva: 21.04.2026 13:17:44

Műszaki változások fenntartva