

MŰSZAKI LAP

PROFILALKOTÁS MINI-PROF-LIGHT

KNS-SCHLEBACH MPL



PROFILOZÁSI LEHETŐSÉGEK:

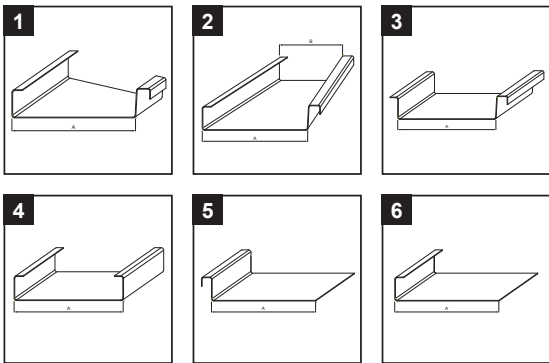

LEÍRÁS:

Nehezen hozzáférhető építkezéseken vagy kis műhelyekben 25-ös dupla állórcs-profilok előgyártott elemekből vagy vágott hosszúságokból egy átmenetben történő előállításához alkalmas kompakt, könnyű és szétszerelhető gép.

A feldolgozandó fémlémezek paraméterei

Vastagság	Titán-cink – do 0,80 mm Réz – do 0,80 mm Alumínium – do 0,80 mm Acél – do 0,65 mm Rozsdamentes acél – do 0,50 mm
A tekercsek min./max. szélessége	250/730 mm
Legkisebb gyártási hosszúság	500 mm



A profilozó gép paraméterei és tulajdonságai

Géphossz	1200 mm
Gépszélesség	1290 mm
Gépmagasság	460 mm
Fémlemez bemenő magassága	286 mm
Tengelytávolság	180–660 mm
Profilozási sebesség	8,0 m/min
Gép meghajtó	230 V, 50 Hz, 1 fázisú
Teljesítmény	2 x 0,55 kW
Tömeg	155 kg

INDEX	VÁLTOZÁS	DÁTUM	ALÍRÁS	KJG QUALITY	
ANYAGMÁRKA		H.O.	TÖMEG kg	MÉRET	
MÉRET, FÉLKÉSZ TERMÉK			STN	OSZTÁLYOZÁSI SZÁM	
SEGÉDBERENDEZÉS			MEGJEGYZÉS	POZÍCIÓSZÁM	
KIDOLGOZTA Ing. Kluska M.			KORÁBBI RAJZ	RAJZSZÁM	
KIPRÓBÁLTA					
TECHNOLÓGUS	TECHNOLÓGUS				
NÉV	Profilalkotás MINI-PROF-LIGHT		Lapok száma	KNS-SCHLEBACH MPL	Lap

Létrehozva: 05.06.2026 18:20:50

Műszaki változások fenntartva