

MŰSZAKI LAP

PROFILALKOTÁS MINI-PROF-PLUS

KNS-SCHLEBACH MPP



PROFILOZÁSI LEHETŐSÉGEK:

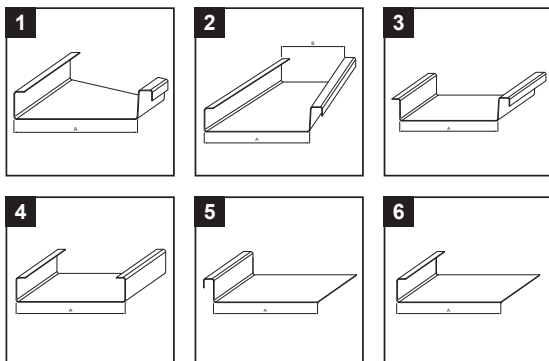

LEÍRÁS:

Kompakt gép 25-ös dupla állókorc-profilok előgyártott elemekből, vágott hosszúságokból vagy közvetlenül tekercsből történő gyártására, centiméteres skálával ellátott elektromechanikus hosszmérő berendezéssel, szalagos adagolóval és kézi keresztirányú vágások készítéséhez szükséges kézi hengeres ollóval működtetve.

A feldolgozandó fémlamezek paraméterei	
Vastagság	Titán-cink – do 0,80 mm Réz – do 0,80 mm Alumínium – do 0,80 mm Acél – do 0,65 mm Rozsdamentes acél – do 0,50 mm
A tekercsek min./max. szélessége	240 / 850 mm
Legkisebb gyártási hosszúság	500 mm

AC letekerelés paraméterei	
Teherbírás	max. 300 kg



A profilozó gép paraméterei és tulajdonságai

Géphossz	1600 mm
Gépszélesség	1370 mm
Gépmagasság	850 – 1050 mm
Fémlemez bemenő magassága	670 – 870 mm
Tengelytávolság	170 – 780 mm
Profilozási sebesség	8,5 m/min
Gép meghajtó	230 V, 50 Hz, 1 fázisú
Teljesítmény	1,1 kW
Tömeg	325 kg

INDEX	VÁLTOZÁS	DÁTUM	ALÍRÁS	KJG QUALITY	
ANYAGMÁRKA		H.O.	TÖMEG kg	MÉRET	
MÉRET, FÉLKÉSZ TERMÉK			STN	OSZTÁLYOZÁSI SZÁM	
SEGÉDBERENDEZÉS			MEGJEGYZÉS	POZÍCIÓSZÁM	
KIDOLGOZTA Ing. Kluska M.			KORÁBBI RAJZ	RAJZSZÁM	
KIPRÓBÁLTA			TECHNOLÓGUS		
NÉV	Profilalkotás MINI-PROF-PLUS		Lapok száma	KNS-SCHLEBACH MPP	Lap

Létrehozva: 05.06.2026 18:21:06

Műszaki változások fenntartva