

MŰSZAKI LAP

PROFILOZÁS SPM MAGASSÁG 25 mm 30/80 KNS-SCHLEBACH SPM

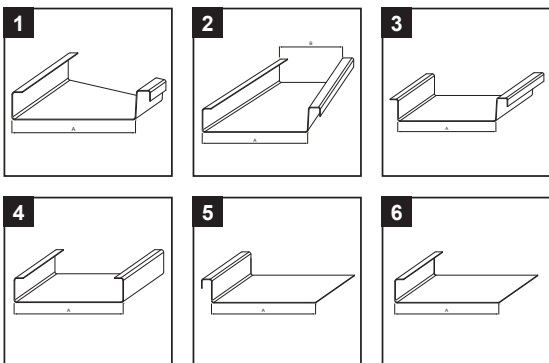

PROFILOZÁSI LEHETŐSÉGEK:



LEÍRÁS:

A robusztus SPM sorozat alapmodellje a 25 mm vagy 32 mm magas, dupla álló hornyok standard SPM-formában történő gyártásához.

A feldolgozandó fémlémezek paraméterei	
Vastagság	Titán-cink – do 0,80 mm Réz – do 0,80 mm Alumínium – do 0,80 mm Acél – do 0,65 mm Rozsdamentes acél – do 0,50 mm
A tekercek min./max. szélessége	300/880 mm
Legkisebb gyártási hosszúság	500 mm



A profilozó gép paraméterei és tulajdonságai	
Géphossz	1250 mm
Gépszélesség	1470 mm
Gépmagasság	1100 mm
Fémlemez bemenő magassága	890 mm
Tengelytávolság	180–800 mm
Profilozási sebesség	11,0 m/min
Gép meghajtó	400 V, 50 Hz, 3 fázis
Teljesítmény	1,1 kW
Tömeg	500 kg

INDEX	VÁLTOZÁS	DÁTUM	ALÍRÁS	KJG QUALITY®	
ANYAGMÁRKA	H.O.		TÖMEG kg	MÉRET	
MÉRET, FÉLKÉSZ TERMÉK	STN		OSZTÁLYOZÁSI SZÁM		
SEGÉDBERENDEZÉS	MEGJEGYZÉS		POZÍCIÓSZÁM		
KIDOLGOZTA Ing. Kluska M.	KORÁBBI RAJZ		RAJZSZÁM		
KIPRÓBÁLTA	TECHNOLÓGUS	KORÁBBI RAJZ		RAJZSZÁM	
TECHNOLÓGUS	KORÁBBI RAJZ		RAJZSZÁM		
NÉV	Profilozás SPM magasság 25 mm 30/80		Lapok száma	KNS-SCHLEBACH SPM	Lap

Létrehozva: 05.06.2026 18:20:34

Műszaki változások fenntartva