

MŰSZAKI LAP

# LEFOLYÓ VÍZELOSZTÓ

P-PRV

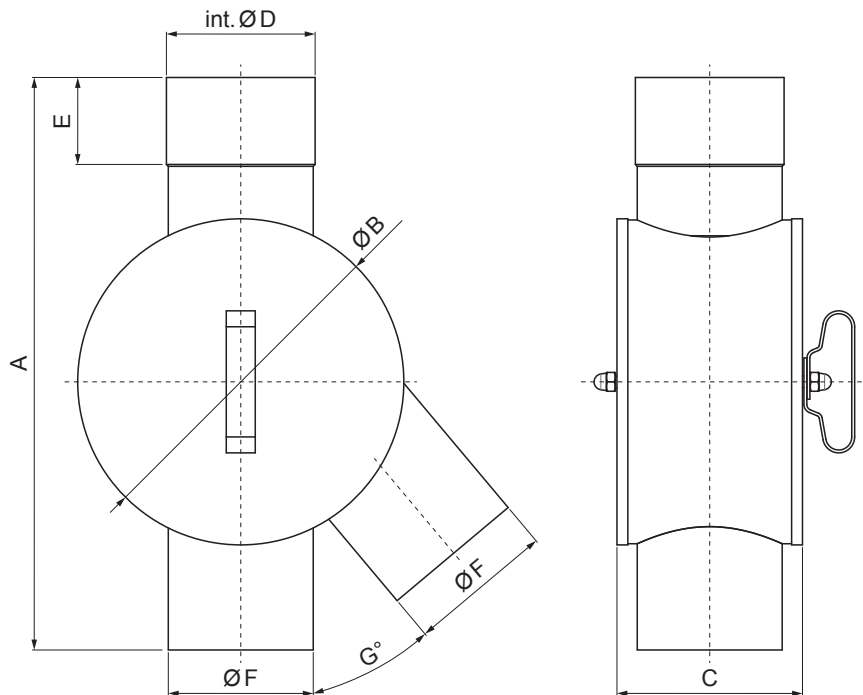

**BH** Fastett acél – Világos ezüst – RAL 9006

Méretek [mm]								
Néviéges méret	A	ØB	C	int. ØD	E	ØF	G	Vízfolyás
80	335	180	108	81	55	80	40	5,9 l/s
100	395	225	128	101	60	100	40	10,7 l/s
120	385	225	140	121	60	120	60	17,4 l/s

INDEX	VÁLTOZÁS	DÁTUM	ALÁÍRÁS	<b>KJG</b> QUALITY®	Scan code for 3D model	QR CODE
ANYAGMÁRKA		H.O.		TÖMEG kg	MÉRET	
MÉRET, FÉLKÉSZ TERMÉK				STN		
SEGÉDBERENDEZÉS				OSZTÁLYOZÁSI SZÁM		
KIDOLGOZTA Ing. Kluska M.		MEGJEGYZÉS		POZÍCIÓSZÁM		
KIPRÓBÁLTA		TECHNOLÓGUS		KORÁBBI RAJZ		RAJZSZÁM
NÉV				Lapok száma		MÉRET
Lefolyó vízelosztó				P-PRV		Lap

Létrehozva: 22.04.2026 02:48:40

Műszaki változások fenntartva