

MŰSZAKI LAP

REVISO ÁLLVÁNYCSŐ SZÍN

P-POZR

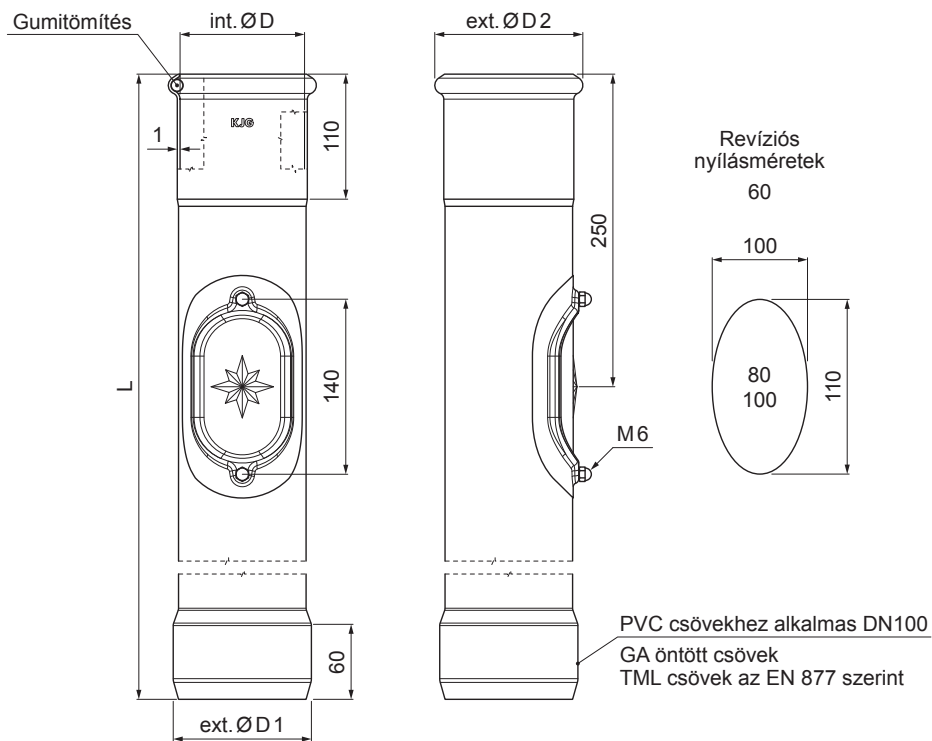

MOT Fastett acél – Kék – RAL 5010

Méretek [mm]				
Néviéges méret	ØD	ØD1	ØD2	L
80	81	110	101	1000
100	101	110	118	1000
100	101	110	118	1500

INDEX	VÁLTOZÁS	DÁTUM	ALÁÍRÁS	KJG QUALITY®	Scan code for 3D model	
ANYAGMÁRKA			H.O.	TÖMEG kg	MÉRET	
MÉRET, FÉLKÉSZ TERMÉK				STN	OSZTÁLYOZÁSI SZÁM	
SEGÉDBERENDEZÉS				MEGJEGYZÉS	POZÍCIÓSZÁM	
KIDOLGOZTA Ing. Kluska M.				KORÁBBI RAJZ	RAJZSZÁM	
KIPRÓBÁLTA		TECHNOLÓGUS		RAJZSZÁM		
NÉV				Lapok száma	P-POZR	Lap
Reviso állványcső szín						

Létrehozva: 06.06.2026 06:29:50

Műszaki változások fenntartva