

ТЕХНИЧЕСКИЙ ЛИСТ

# КРОВЕЛЬНЫЙ РАСШИРИТЕЛЬНЫЙ ЖЕЛОБ ПРЯМОУГОЛЬНЫЙ W.15H-WZHDI

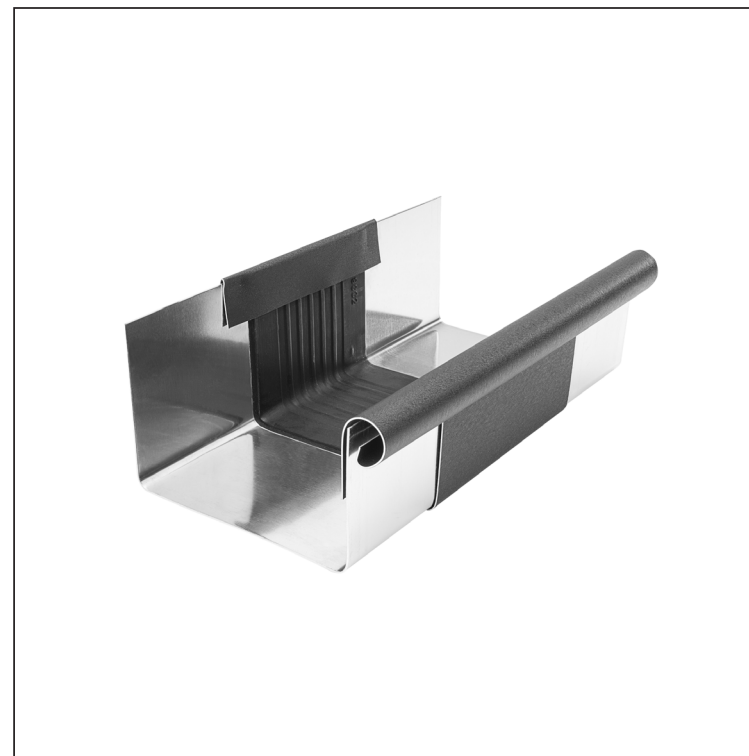

**ANM** Лакированный алюминий W.15 – Антрацит W.15 – RAL 7016

Размеры [мм]						
Номинальный размер	A	B	C	D	Ø D 1	E
250/260	49	84	56	33	19	77
333/260	70	120	76	40	21	78
400/260	85	150	89	35	23	85

КОД ИЗМЕНЕНИЕ	DATA	ПОДПИСЬ	<b>KJG</b> QUALITY®	Scan code for 3D model	
	КВАНТИТ. ОТХОДОВ	ВЕС кг			
БРЕНД ПРОИЗВОДИТЕЛЯ МАТЕРИАЛА			КВАНТИТ. ОТХОДОВ		
РАЗМЕР-ПОЛУФАБРИКАТ			ВЕС кг		
ВСПОМОГАТЕЛЬНОЕ ОБОРУДОВАНИЕ			STN		
ИСПОЛНИТЕЛЬ Ing. Kluska M.			ПРИМЕЧАНИЕ		
ПРОВЕРИЛ			НОМЕР ПОЗИЦИИ		
ТЕХНОЛОГ			СТАРЫЙ ЧЕРТЕЖ		
НАИМЕНОВАНИЕ Кровельный расширительный желоб прямоугольный			НОМЕР ЧЕРТЕЖА		
			Количество листов W.15-WZHDI Лист		

Производитель оставляет за собой право на внесение в техническую документацию изменений

Создано: 05.06.2026 18:19:31