

ТЕХНИЧЕСКИЙ ЛИСТ

ШЛАНГ С ЗАЖИМОМ 65 СМ / 15 РЕБЕР

SD-HPI FLEX

ОПИСАНИЕ:

- Гибкий шланг используется для подключения вентиляционного дымохода к выходу внутренней вентиляции или канализации
- гибкая конструкция из мягкого ПВХ позволяет при необходимости подключение вне оси дымохода для сбора остаточного конденсата
- редуктор из закаленного ПВХ позволяет соединение с $\varnothing 75$ мм, $\varnothing 90$ мм или $\varnothing 110$ мм
- соединение зажима шланга для $\varnothing 110$ мм - $\varnothing 125$ мм

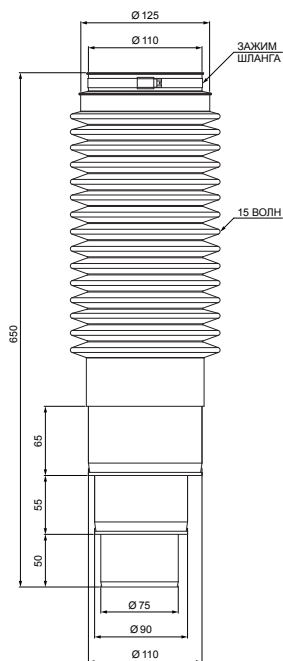

ПВХ

ДЕТАЛИ:

1. кровельная вентиляция
2. шланг с зажимом
3. шуруп кровельного покрытия к ферме 4,8x35
4. кровельное покрытие
5. обрешетка крыши
6. противоположная обрешетка
7. стропила
8. водосточный лист
9. защитный вентиляционная лента
10. пленка
11. кровельный желоб
12. ровельный крюк
13. вентиляционная труба ПВХ

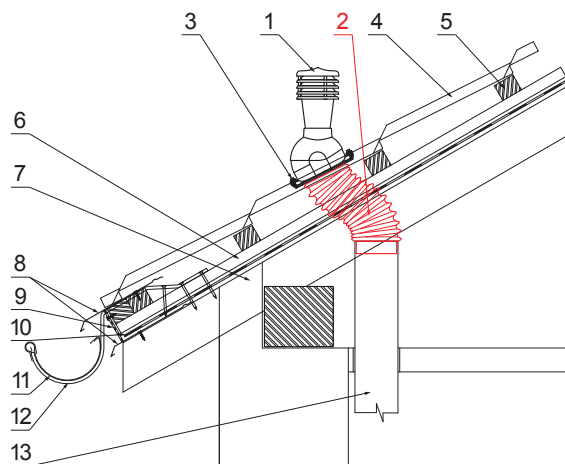

КОД	ИЗМЕНЕНИЕ	ДАТА	ПОДПИСЬ		
БРЕНД ПРОИЗВОДИТЕЛЯ МАТЕРИАЛА		КЛАСС ОТХОДОВ	ВЕС кг		
РАЗМЕР-ПОЛУФАБРИКАТ		ВСПОМОГАТЕЛЬНОЕ ОБОРУДОВАНИЕ		STN	НОМЕР СОРТИРОВКИ
ИСПОЛНИТЕЛЬ Ing. Kluska M.		ПРОВЕРИЛ		ПРИМЕЧАНИЕ	НОМЕР ПОЗИЦИИ
ТЕХНОЛОГ		ТЕХНОЛОГ	СТАРЫЙ ЧЕРТЕЖ		НОМЕР ЧЕРТЕЖА
НАИМЕНОВАНИЕ		Шланг с зажимом 65 см / 15 ребер		Количество листов	SD-HPI FLEX Лист

Производитель оставляет за собой право на внесение в техническую документацию изменений

Создано: 05.06.2026 03:55:30