

ТЕХНИЧЕСКИЙ ЛИСТ

УПЛОТНИТЕЛЬНАЯ ЛЕНТА СЕРАЯ ДЛЯ ТРАПЕЦИЕВИДНОГО ПРОФИЛЯ TR 35

TR-35 UTP

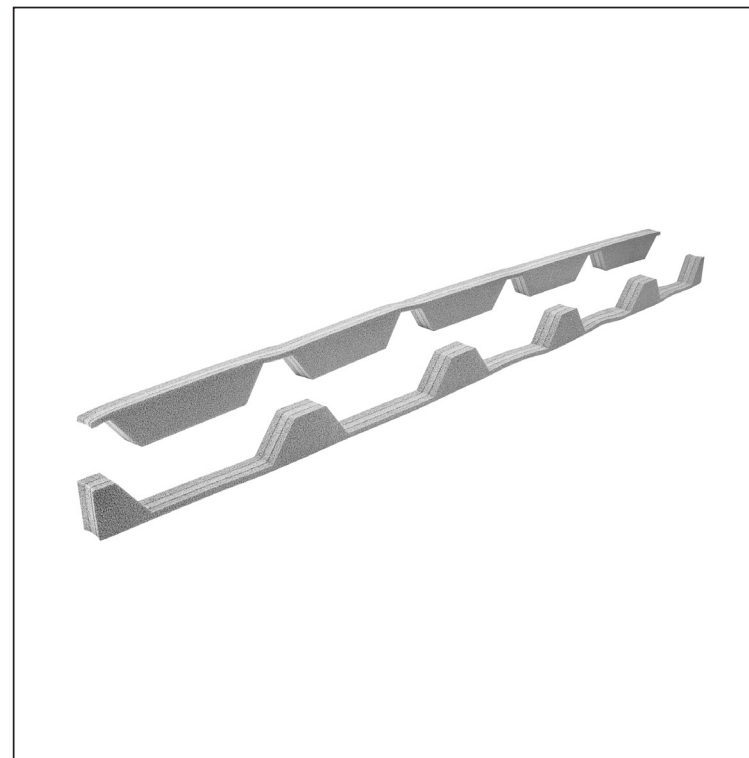
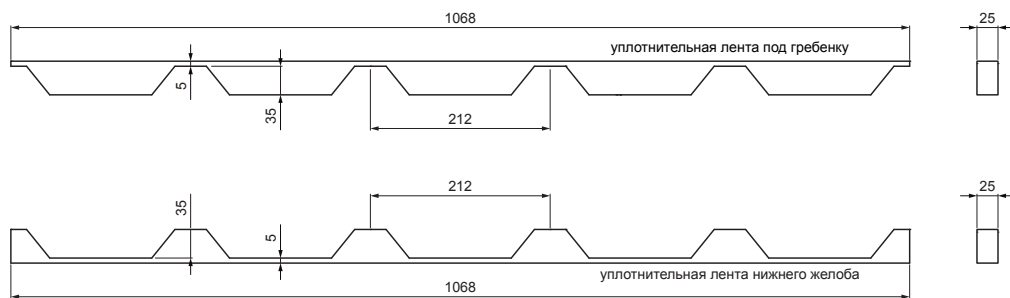

ДЕТАЛИ:

1. уплотнительная лента нижнего желоба
2. уплотнительная лента под гребенку
3. гребенка для покрытия
4. шуруп кровельного покрытия к ферме 4,8x20
5. трапециевидные покрытие
6. обрешетка крыши
7. противоположная обрешетка
8. стропила
9. водосточный лист
10. защитный вентиляционная лента
11. пленка
12. кровельный желоб
13. кровельный крюк

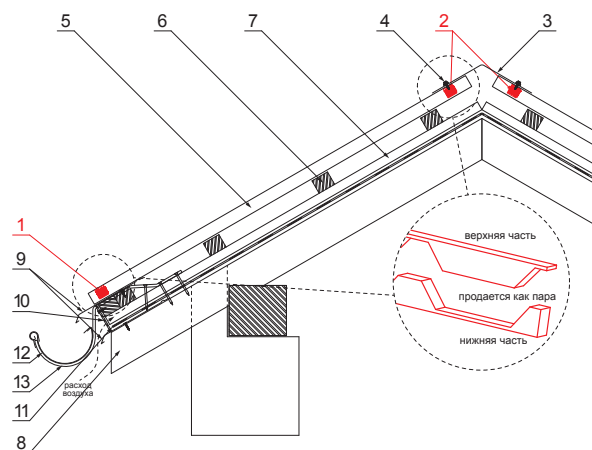

PS Полиэтилен – Пыльно-серый – RAL 7037

КОД	ИЗМЕНЕНИЕ	ДАТА	ПОДПИСЬ		
БРЕНД ПРОИЗВОДИТЕЛЯ МАТЕРИАЛА		КЛАСС ОТХОДОВ			
РАЗМЕР-ПОЛУФАБРИКАТ		ВСПОМОГАТЕЛЬНОЕ ОБОРУДОВАНИЕ		STN	НОМЕР СОРТИРОВКИ
ИСПОЛНИТЕЛЬ Ing. Kluska M.		ПРОВЕРИЛ		ПРИМЕЧАНИЕ	НОМЕР ПОЗИЦИИ
ТЕХНОЛОГ		ТЕХНОЛОГ		СТАРЫЙ ЧЕРТЕЖ	НОМЕР ЧЕРТЕЖА
НАИМЕНОВАНИЕ		Уплотнительная лента серая для трапециевидного профиля TR 35		Количество листов	TR-35 UTP
					Лист

Производитель оставляет за собой право на внесение в техническую документацию изменений

Создано: 05.06.2026 21:16:30