

ТЕХНИЧЕСКИЙ ЛИСТ

ОЦИНКОВАННЫЙ ВИНТ TR ДЛЯ СТАЛИ

TR-ORK-SOK

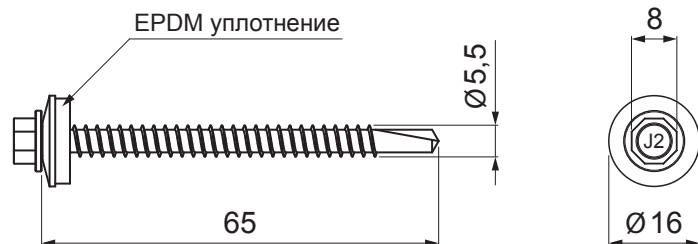

ИСПОЛЬЗОВАНИЕ:

- для крепления профилированных листов конструкционной стали TR18 и TR35 к стальным конструкциям толщиной 4-12 мм
- для крепления TR к стальной конструкции с помощью калотта

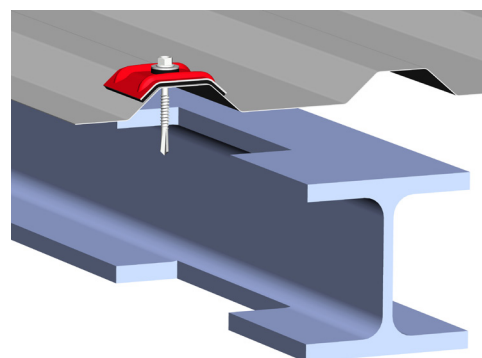
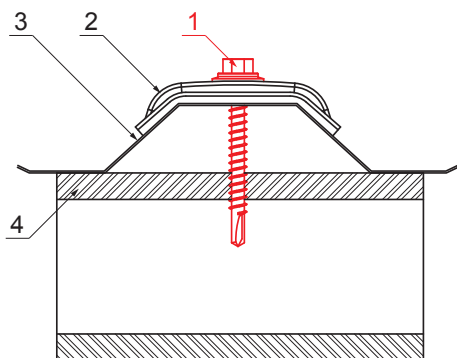

ДЕТАЛИ:

1. оцинкованный винт TR для стали
2. алюминиевая калотта - прокладка TR
3. трапециевидный профиль
4. сталь

ПРИСОЕДИНЕНИЕ TR С ПОМОЩЬЮ КАЛОТТЫ:

- стальная конструкция

P Оцинковка – Natur

КОД	ИЗМЕНЕНИЕ	ДАТА	ПОДПИСЬ		
БРЕНД ПРОИЗВОДИТЕЛЯ МАТЕРИАЛА			ВЕС кг	ШКАЛА	
РАЗМЕР-ПОЛУФАБРИКАТ			STN	НОМЕР СОРТИРОВКИ	
ВСПОМОГАТЕЛЬНОЕ ОБОРУДОВАНИЕ			ПРИМЕЧАНИЕ		НОМЕР ПОЗИЦИИ
ИСПОЛНИТЕЛЬ Ing. Kluska M.			СТАРЫЙ ЧЕРТЕЖ		НОМЕР ЧЕРТЕЖА
ПРОВЕРИЛ					
ТЕХНОЛОГ					
НАИМЕНОВАНИЕ			Оцинкованный винт TR для стали		TR-ORK-SOK
			Количество листов		Лист

Производитель оставляет за собой право на внесение в техническую документацию изменений

Создано: 07.03.2026 07:59:30