

ТЕХНИЧЕСКИЙ ЛИСТ

ОЦИНКОВАННЫЙ ВИНТ TR ДЛЯ ДРЕВЕСИНЫ

TR-ORK-SDK

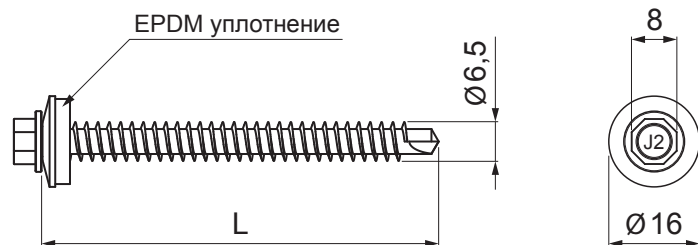

ИСПОЛЬЗОВАНИ:

- для крепления профилированных листов конструкционной стали TR18 и TR35 к деревянным несущим конструкциям
- для крепления TR с помощью калотта к деревянной конструкции

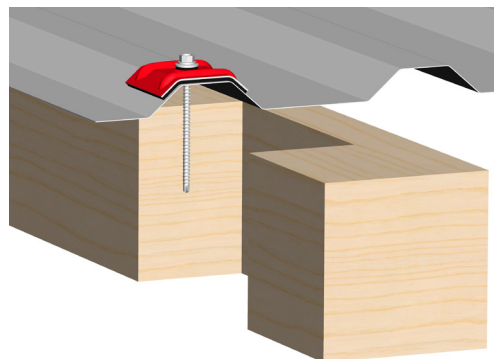
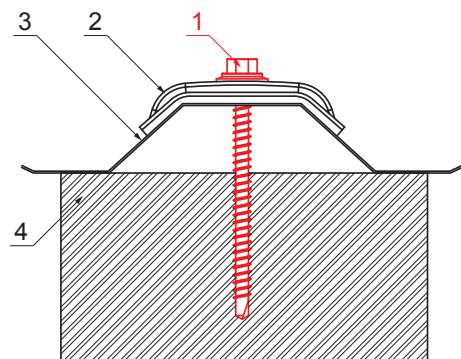

ДЕТАЛИ:

1. оцинкованный винт TR для древесины
2. алюминиевая калотта - прокладка TR
3. трапециевидный профиль
4. дерево

ПРИСОЕДИНЕНИЕ TR С ПОМОЩЬЮ КАЛОТТЫ:

- деревянная конструкция

Размеры [мм]	
Номинальный размер	L
6,5 x 65	65
6,5 x 90	90



P Оцинковка – Natur

КОД	ИЗМЕНЕНИЕ	ДАТА	ПОДПИСЬ		
БРЕНД ПРОИЗВОДИТЕЛЯ МАТЕРИАЛА			ВЕС кг	ШКАЛА	
РАЗМЕР-ПОЛУФАБРИКАТ			STN	НОМЕР СОРТИРОВКИ	
ИСПОЛНИТЕЛЬ Ing. Kluska M.			ПРИМЕЧАНИЕ		НОМЕР ПОЗИЦИИ
ПРОВЕРИЛ		ТЕХНОЛОГ		СТАРЫЙ ЧЕРТЕЖ	НОМЕР ЧЕРТЕЖА
НАИМЕНОВАНИЕ Оцинкованный винт TR для древесины			Количество листов		TR-ORK-SDK Лист

Производитель оставляет за собой право на внесение в техническую документацию изменений

Создано: 03.06.2026 23:59:55