

# ТЕХНИЧЕСКИЙ ЛИСТ ШАЙБА ПЛАСТИНЧАТАЯ ALUZINK

## TR-ORK-HTV-TK

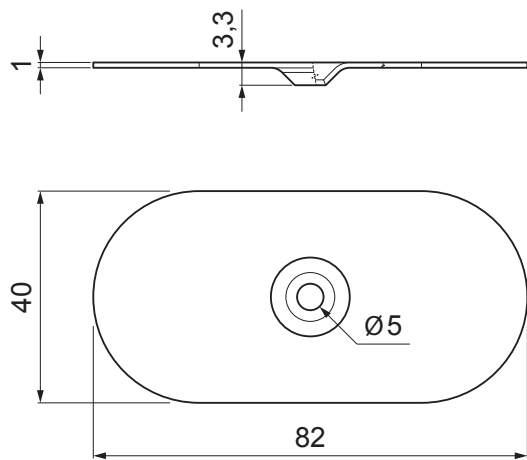

### ИСПОЛЬЗОВАНИЕ:

- для механического крепления гидроизоляции к несущей конструкции из трапециевидного стального листа, деревянных и плитных материалов

### МАТЕРИАЛ:

- сталь с обработкой поверхности Алюцинком

### ДЕТАЛИ:

1. скелет
2. теплоизоляция
3. гидроизоляция
4. шайба пластинчатая ALUZINK
5. оцинкованный винт DABO
6. верхняя фольга

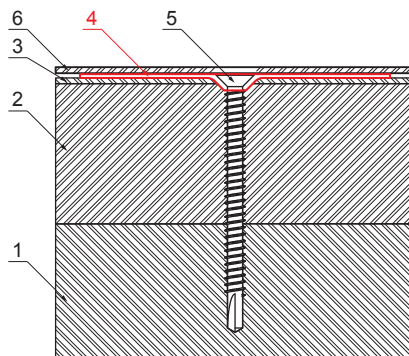

**AZ** АЛЮЦИНК

КОД	ИЗМЕНЕНИЕ	ДАТА	ПОДПИСЬ		
БРЕНД ПРОИЗВОДИТЕЛЯ МАТЕРИАЛА			КЛАСС ОТХОДОВ	ВЕС кг	ШКАЛА
РАЗМЕР-ПОЛУФАБРИКАТ					
ВСПОМОГАТЕЛЬНОЕ ОБОРУДОВАНИЕ			STN		
ИСПОЛНИТЕЛЬ Ing. Kluska M.			ПРИМЕЧАНИЕ		
ПРОВЕРИЛ				НОМЕР ПОЗИЦИИ	
ТЕХНОЛОГ		ТЕХНОЛОГ		НОМЕР ЧЕРТЕЖА	
НАИМЕНОВАНИЕ			Лист		
Шайба пластинчатая ALUZINK			TR-ORK-HTV-TK		
Количество листов					

Производитель оставляет за собой право на внесение в техническую документацию изменений

Создано: 04.06.2026 11:51:45