

# ТЕХНИЧЕСКИЙ ЛИСТ ОЦИНКОВАННЫЙ ВИНТ DABO

## TR-ORK-HTV

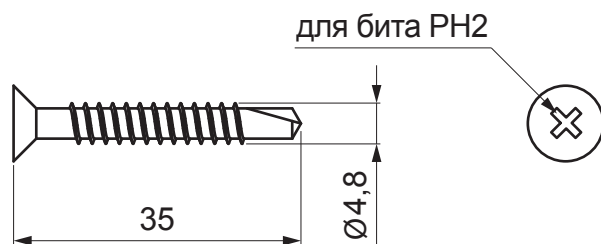

### ИСПОЛЬЗОВАНИЕ:

- для крепления гидроизоляции на конструкции из стального листа, древесины и досок, материалы в сочетании с круглыми прокладками-основаниями
- насадка для затягивания бит PH2

### МИНИМАЛЬНАЯ ДЛИНА:

- стальной лист – толщина изоляции + 20 мм
- дерево – толщина изоляции + 30 мм

### ДЕТАЛИ:

1. скелет
2. теплоизоляция
3. гидроизоляция
4. шайба пластинчатая ALUZINK
5. оцинкованный винт DABO
6. верхняя фольга

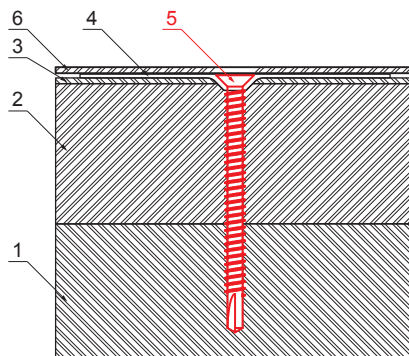

**P** Оцинковка – Natur

КОД	ИЗМЕНЕНИЕ	ДАТА	ПОДПИСЬ		
			ВЕРСИЯ ОТХОДОВ		
БРЕНД ПРОИЗВОДИТЕЛЯ МАТЕРИАЛА			РАЗМЕР - ПОЛУФАБРИКАТ		ВСПОМОГАТЕЛЬНОЕ ОБОРУДОВАНИЕ
ИСПОЛНИТЕЛЬ Ing. Kluska M.			ТЕХНОЛОГ		СТАРЫЙ ЧЕРТЕЖ
ТЕХНОЛОГ			НАИМЕНОВАНИЕ		Оцинкованный винт DABO
Колличество листов			TR-ORK-HTV		Лист

Производитель оставляет за собой право на внесение в техническую документацию изменений

Создано: 05.06.2026 21:00:57