

ТЕХНИЧЕСКИЙ ЛИСТ

КРЕПЛЕНИЕ ДЛЯ НОЖЕК ИЗ НЕРЖАВЕЮЩЕЙ СТАЛИ СКОЛЬЗЯЩАЯ

FALZ-NPRPOSN

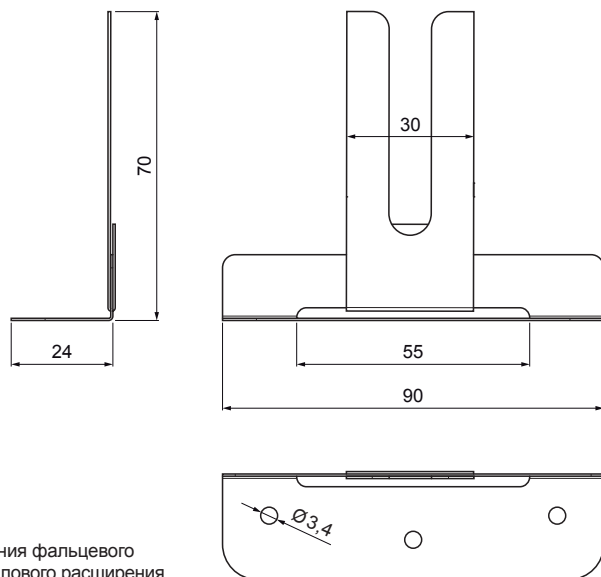

ИСПОЛЬЗОВАНИЕ:

- для фиксации положения фальцевого покрытия, с учетом теплового расширения

ДЕТАЛИ:

1. крепление для ножек
из нержавеющей стали скользящая

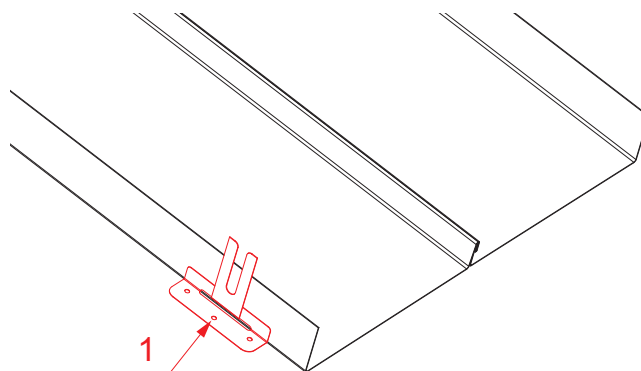

N Нержавеющая сталь – AISI 304 BA – зеркальный блеск

КОД	ИЗМЕНЕНИЕ	ДАТА	ПОДПИСЬ		
БРЕНД ПРОИЗВОДИТЕЛЯ МАТЕРИАЛА			КОЛ-ВО ОТХОДОВ	ВЕС кг	ШКАЛА
РАЗМЕР - ПОЛУФАБРИКАТ					
ВСПОМОГАТЕЛЬНОЕ ОБОРУДОВАНИЕ				STN	НОМЕР СОРТИРОВКИ
ИСПОЛНИТЕЛЬ - Ing. Kluska M.				ПРИМЕЧАНИЕ	НОМЕР ПОЗИЦИИ
ПРОВЕРИЛ		ТЕХНОЛОГ		СТАРЫЙ ЧЕРТЕЖ	НОМЕР ЧЕРТЕЖА
НАИМЕНОВАНИЕ Крепление для ножек из нержавеющей стали скользящая				Количество листов	FALZ-NPRPOSN Лист

Производитель оставляет за собой право на внесение в техническую документацию изменений

Создано: 04.06.2026 02:24:03