

ТЕХНИЧЕСКИЙ ЛИСТ

УПЛОТНИТЕЛЬНАЯ ЛЕНТА В ПАЗ FALZ

FALZ-NILL TP 600

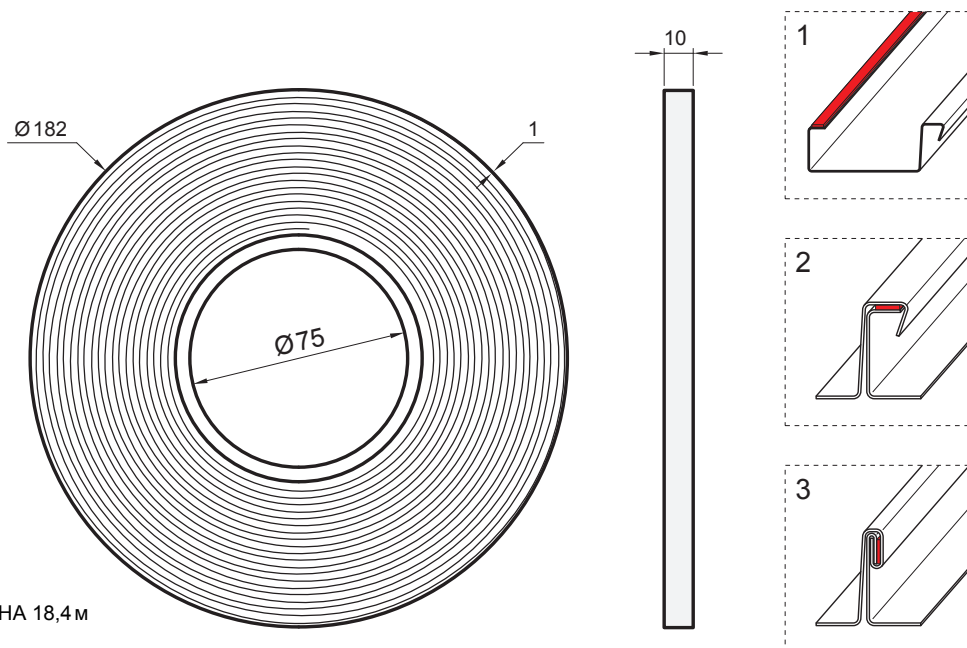

ДЛИНА 18,4 м

Использование уплотнительной ленты в двойной вертикальной канавке



НАЗНАЧЕНИЕ:
- уплотнительная лента используется в складках на фальцованном покрытии KJG для защиты от проникновения дождевой воды

AN Полиуретан – Антрацит – RAL 7016

Технические параметры		
Свойства	Нормативный документ	Классификация
Класс горючести	DIN 4102	B1, трудно воспламеняющийся, P-NDS04-229
Теплопроводность	DIN 52 612	$\lambda_{10} \leq 0,048 \text{ W/m} \cdot \text{k}$
Коэффициент сопротивления диффузии	EN ISO 121 572	$\mu \leq 100$
Термостойкость	-	-30 °C до +90 °C
Воздухопроницаемость в пазах	EN 1026	$a \leq 0,1 \text{ m}^3/[\text{h} \cdot \text{m} \cdot (\text{daPa})]$
Устойчивость к погодным условиям	DIN 18 542	соответствует требованиям
Герметичность	EN 1027	600 - 1150 Pa
Совместимость со строительными материалами	DIN 18 542	обеспечена в соответствии с BG1, для продукта с растворителями сделать тест на совместимость
Температура применения	-	не ограничена
Срок хранения	-	24 месяца
Температура хранения	-	+1 °C до +20 °C

КОД ИЗМЕНЕНИЯ	ДАТА	ПОДПИСЬ	КЛАСС ОТХОДОВ	ВЕС кг	ШКАЛА			
				BRUNNEN	STN	PRIMЕЧАНИЕ		
				СТАРЫЙ ЧЕРТЕЖ	НОМЕР ПОЗИЦИИ			
				Уплотнительная лента в паз FALZ		FALZ-NILL TP 600		Лист
				Количество листов				

Производитель оставляет за собой право на внесение в техническую документацию изменений

Создано: 20.04.2026 20:26:33