

ТЕХНИЧЕСКИЙ ЛИСТ ВЫРАВНИВАЮЩАЯ ПОДКЛАДКА

FALZ-HEU MP VPL

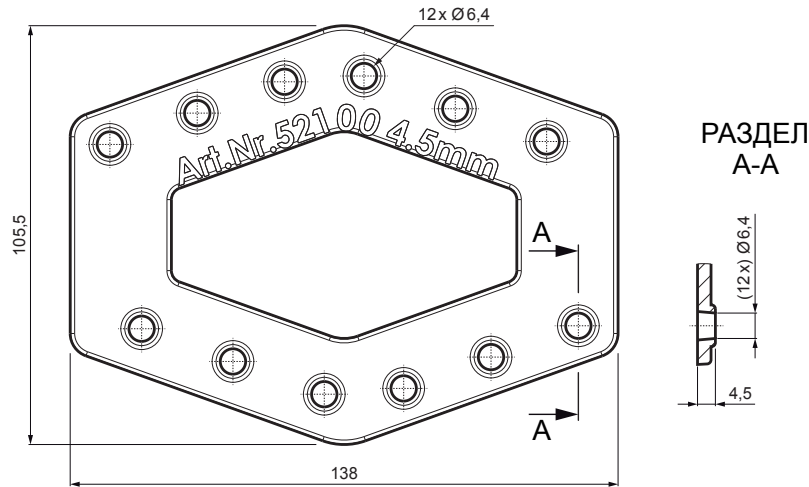

ИСПОЛЬЗОВАНИЕ:

- если под кровельным покрытием используется структурированная пленка

ДЕТАЛИ:

1. кровельное покрытие FALZ
2. структурированная пленка
3. шаблон для выреза (см. монтажный лист)
4. выравнивающая подкладка
5. монтажная пластина основная

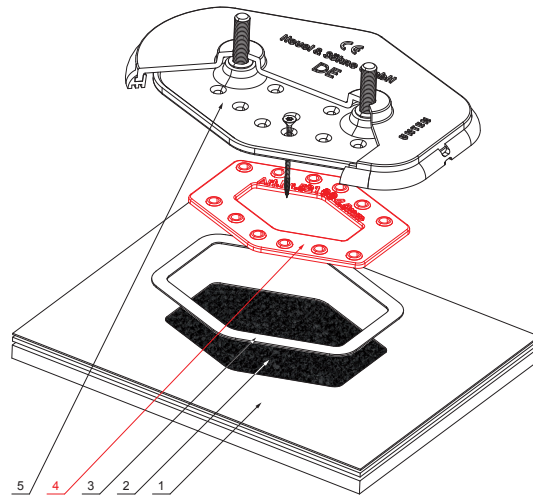

W Алюминий – Natur

КОД	ИЗМЕНЕНИЕ	ДАТА	ПОДПИСЬ	KJG QUALITY®	Scan code for 3D model	
			КЛАСС ОТХОДОВ			
БРЕНД ПРОИЗВОДИТЕЛЯ МАТЕРИАЛА						
РАЗМЕР-ПОЛУФАБРИКАТ				STN		НОМЕР СОРТИРОВКИ
ВСПОМОГАТЕЛЬНОЕ ОБОРУДОВАНИЕ				ПРИМЕЧАНИЕ		
ИСПОЛНИТЕЛЬ Ing. Kluska M.				НОМЕР ПОЗИЦИИ		
ПРОВЕРИЛ				НОМЕР ЧЕРТЕЖА		
ТЕХНОЛОГ				СТАРЫЙ ЧЕРТЕЖ		НОМЕР ЧЕРТЕЖА
ТЕХНОЛОГ						
НАИМЕНОВАНИЕ				ФАЛЗ-HEU MP VPL		
Выравнивающая подкладка				Количество листов		Лист

Производитель оставляет за собой право на внесение в техническую документацию изменений

Создано: 05.06.2026 02:38:10