

# ТЕХНИЧЕСКИЙ ЛИСТ ДЕРЖАТЕЛЬ FALZ ПОКРЫТИЯ ДЛЯ СОЛНЕЧНОЙ ПАНЕЛИ

## FALZ-WDS 40/40

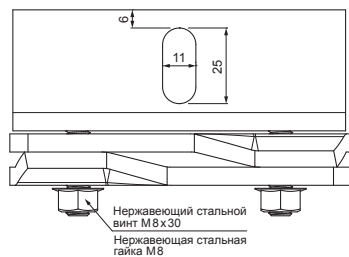

**W** Алюминий – Natur

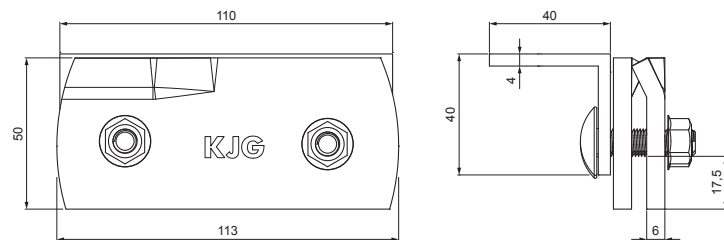
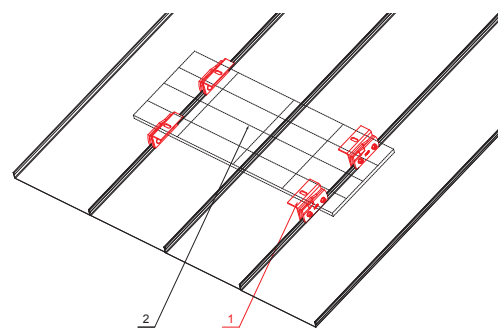
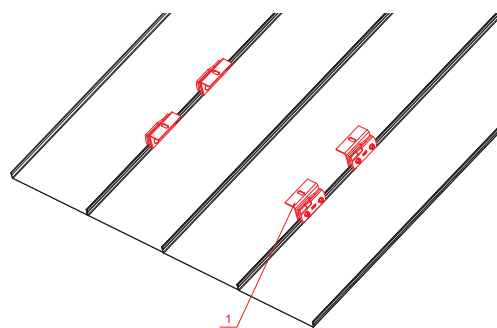

**ДЕТАЛИ:**

1. держатель FALZ покрытия для солнечной панели

**ДЕТАЛИ:**

1. держатель FALZ покрытия для солнечной панели  
2. солнечная панель

КОД	ИЗМЕНЕНИЕ	ДАТА	ПОДПИСЬ	 	
БРЕНД ПРОИЗВОДИТЕЛЯ МАТЕРИАЛА			КЛАСС ОТХОДОВ		ВЕС кг
РАЗМЕР-ПОЛУФАБРИКАТ				ШКАЛА	
ВСПОМОГАТЕЛЬНОЕ ОБОРУДОВАНИЕ				STN	НОМЕР СОРТИРОВКИ
ИСПОЛНИТЕЛЬ Ing. Kluska M.				ПРИМЕЧАНИЕ	НОМЕР ПОЗИЦИИ
ПРОВЕРИЛ				СТАРЫЙ ЧЕРТЕЖ	НОМЕР ЧЕРТЕЖА
ТЕХНОЛОГ			ТЕХНОЛОГ		
НАИМЕНОВАНИЕ			Держатель FALZ покрытия для солнечной панели		Количество листов
			FALZ-WDS 40/40		Лист

Производитель оставляет за собой право на внесение в техническую документацию изменений

Создано: 05.06.2026 10:02:21

ТЕХНИЧЕСКИЙ ЛИСТ

# ДЕРЖАТЕЛЬ FALZ ПОКРЫТИЯ ДЛЯ СОЛНЕЧНОЙ ПАНЕЛИ

## FALZ-WDS 60/40

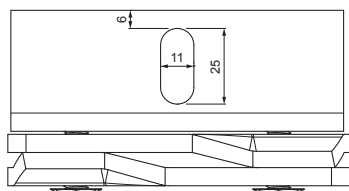
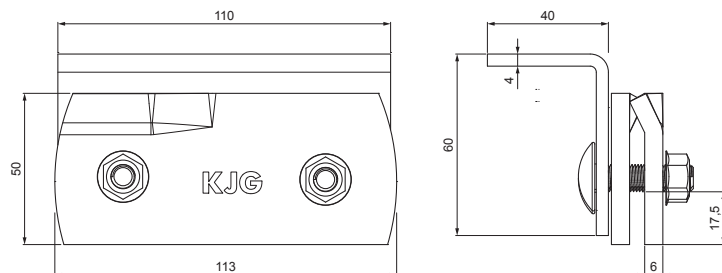

Нержавеющий стальной  
винт М8х30  
Нержавеющая стальная  
гайка М8



**W** Алюминий – Natur

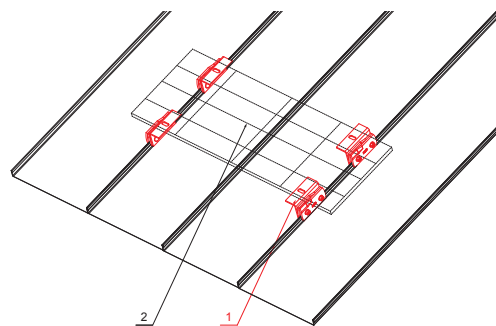
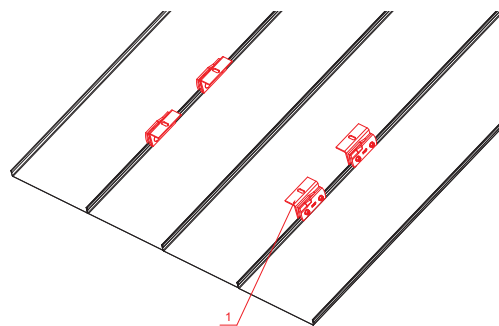

**ДЕТАЛИ:**

1. держатель FALZ покрытия для солнечной панели

**ДЕТАЛИ:**

1. держатель FALZ покрытия для солнечной панели  
2. солнечная панель

КОД	ИЗМЕНЕНИЕ	ДАТА	ПОДПИСЬ		
БРЕНД ПРОИЗВОДИТЕЛЯ МАТЕРИАЛА		КЛАСС ОТХОДОВ	ВЕС кг		
РАЗМЕР-ПОЛУФАБРИКАТ				СТН	НОМЕР СОРТИРОВКИ
ВСПОМОГАТЕЛЬНОЕ ОБОРУДОВАНИЕ				ПРИМЕЧАНИЕ	НОМЕР ПОЗИЦИИ
ИСПОЛНИТЕЛЬ Ing. Kluska M.				СТАРЫЙ ЧЕРТЕЖ	НОМЕР ЧЕРТЕЖА
ПРОВЕРИЛ		ТЕХНОЛОГ			
ТЕХНОЛОГ					
НАИМЕНОВАНИЕ		Держатель FALZ покрытия для солнечной панели		Количество листов <b>FALZ-WDS 60/40</b> Лист	

Производитель оставляет за собой право на внесение в техническую документацию изменений

Создано: 05.06.2026 10:02:21

ТЕХНИЧЕСКИЙ ЛИСТ

# ДЕРЖАТЕЛЬ FALZ ПОКРЫТИЯ ДЛЯ СОЛНЕЧНОЙ ПАНЕЛИ

## FALZ-WDS 100/40

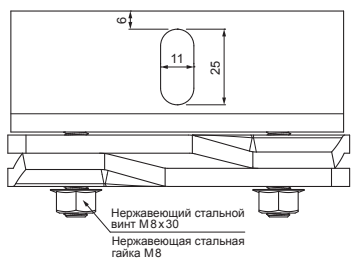
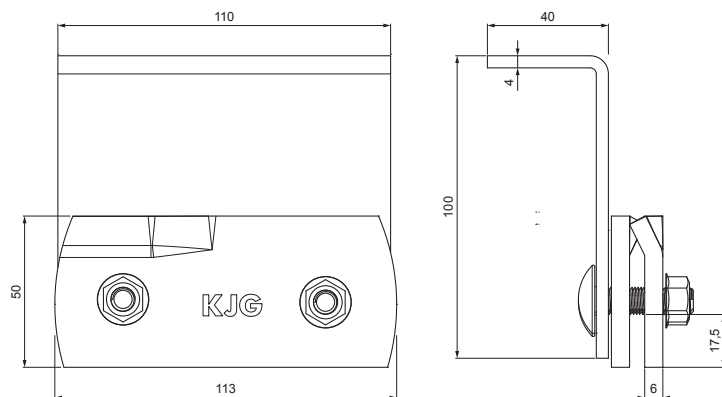

**W** Алюминий – Natur

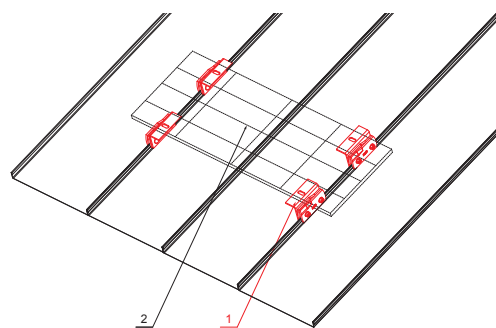
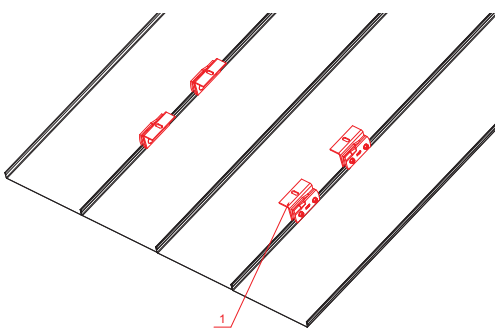

**ДЕТАЛИ:**

1. держатель FALZ покрытия для солнечной панели

**ДЕТАЛИ:**

1. держатель FALZ покрытия для солнечной панели  
2. солнечная панель

КОД	ИЗМЕНЕНИЕ	ДАТА	ПОДПИСЬ		
БРЕНД ПРОИЗВОДИТЕЛЯ МАТЕРИАЛА		КЛАСС ОТХОДОВ			
РАЗМЕР-ПОЛУФАБРИКАТ				СТН	
ВСПОМОГАТЕЛЬНОЕ ОБОРУДОВАНИЕ				НОМЕР СОРТИРОВКИ	
ИСПОЛНИТЕЛЬ Ing. Kluska M.				НОМЕР ПОЗИЦИИ	
ПРОВЕРИЛ				ПРИМЕЧАНИЕ	
ТЕХНОЛОГ		ТЕХНОЛОГ		НОМЕР ЧЕРТЕЖА	
НАИМЕНОВАНИЕ Держатель FALZ покрытия для солнечной панели				ФАЛЗ-ВДС 100/40	
				Количество листов	
				Лист	

Производитель оставляет за собой право на внесение в техническую документацию изменений

Создано: 05.06.2026 10:02:21