

ТЕХНИЧЕСКИЙ ЛИСТ

СТРОИТЕЛЬНЫЙ СТАЛЬНОЙ ГВОЗДЬ СО ШЛЯПКОЙ 10 мм SM-OKCSS-H10

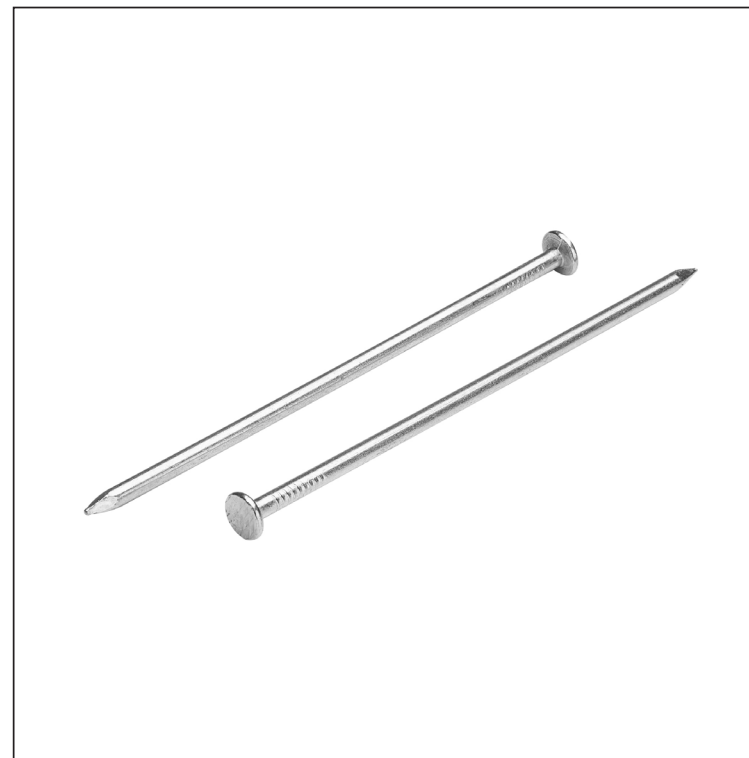
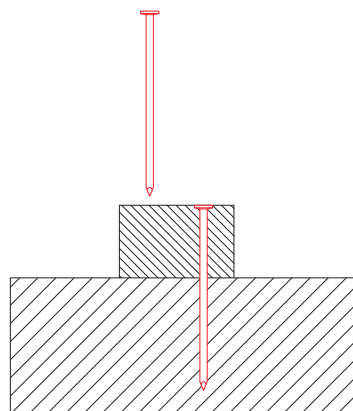
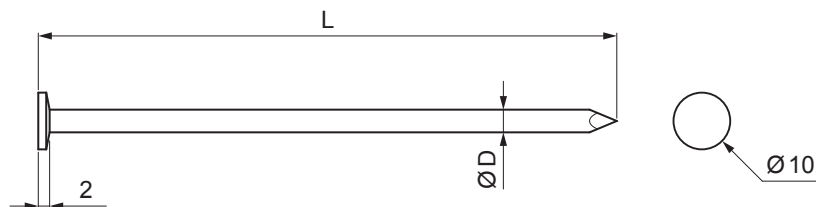

Стали

Размеры [мм]		
Номинальный размер	Ø D	L
28/63	2,8	63
28/70	2,8	70
31/80	3,1	80
35/90	3,5	90
40/100	4,0	100
40/120	4,0	120
50/150	5,0	150
71/220	7,1	220
88/300	8,8	300

КОД	ИЗМЕНЕНИЕ	ДАТА	ПОДПИСЬ		 Scan code for 3D model	
БРЕНД ПРОИЗВОДИТЕЛЯ МАТЕРИАЛА			КЛАСС ОТХОДОВ			ВЕС кг
РАЗМЕР-ПОЛУФАБРИКАТ			ВСПОМОГАТЕЛЬНОЕ ОБОРУДОВАНИЕ		STN	НОМЕР СОРТИРОВКИ
ИСПОЛНИТЕЛЬ Ing. Kluska M.			ПРОВЕРИЛ		ПРИМЕЧАНИЕ	НОМЕР ПОЗИЦИИ
ТЕХНОЛОГ			ТЕХНОЛОГ	СТАРЫЙ ЧЕРТЕЖ		НОМЕР ЧЕРТЕЖА
НАИМЕНОВАНИЕ			Строительный стальной гвоздь со шляпкой 10 мм		Количество листов	SM-OKCSS-H10 Лист

Производитель оставляет за собой право на внесение в техническую документацию изменений

Создано: 06.06.2026 08:22:42