

ТЕХНИЧЕСКИЙ ЛИСТ УНИВЕРСАЛЬНАЯ ЛЕНТА

SD-EUV D-UNISAN

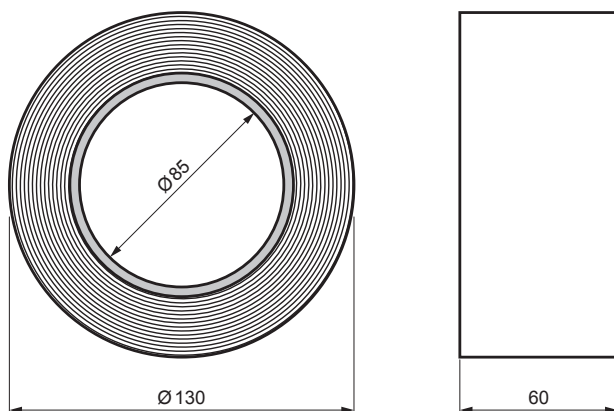

Универсальная односторонняя полиэтиленовая лента, армированная полиэфирным волокном и специальным клеем на основе акриловой дисперсии. Обычно используется в строительной отрасли, особенно для приклеивания и ремонта пленок и кровельных мембран из пластика, а также их склеивания с деревянными и металлическими элементами. Его также используют для склеивания других строительных изделий на основе пластмасс.

Полиэтиленовая пленка, полиэфирная сетка, акриловая дисперсия без растворителей, EC1PLUS

Технические характеристики

Технические характеристики	
Размеры ленты (Ш x В x Г)	60 мм x 0,30 - 0,33 мм x 25 м
Вес клея	230 г/м ²
Устойчивость к разрыву	≥ 40 N/25 мм
Расширение	≥ 25 N/25 мм, 100 %
Температура во время использования	от -5 °C
Температурная устойчивость	-40 °C до +80 °C
Устойчивость к УФ-излучению	прочный
Масса	0,568 кг

КОД ИЗМЕНЕНИЯ	ДАТА	ПОДПИСЬ	 	
БРЕНД ПРОИЗВОДИТЕЛЯ МАТЕРИАЛА	ВЕС кг	ШКАЛА		
РАЗМЕР-ПОЛУФАБРИКАТ	СТН	НОМЕР СОРТИРОВКИ		
ВСПОМОГАТЕЛЬНОЕ ОБОРУДОВАНИЕ	ПРИМЕЧАНИЕ	НОМЕР ПОЗИЦИИ		
ИСПОЛНИТЕЛЬ Ing. Kluska M.	ТЕХНОЛОГ	СТАРЫЙ ЧЕРТЕЖ	НОМЕР ЧЕРТЕЖА	
НАИМЕНОВАНИЕ	Универсальная лента		Количество листов	SD-EUV D-UNISAN Лист

Производитель оставляет за собой право на внесение в техническую документацию изменений

Создано: 07.06.2026 13:25:37