

ТЕХНИЧЕСКИЙ ЛИСТ

ДЕРЖАТЕЛЬ ГРЕБЕНЧАТОЙ РЕЙКИ С ГВОЗДЕМ SD-EUV D-DRZIAK

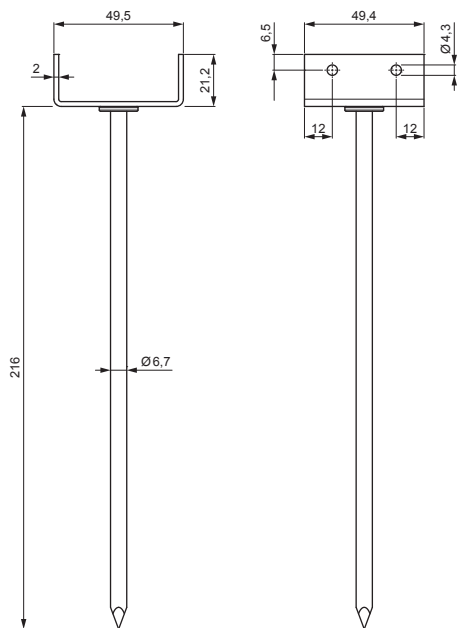

Стали

ИСПОЛЬЗОВАНИЕ:

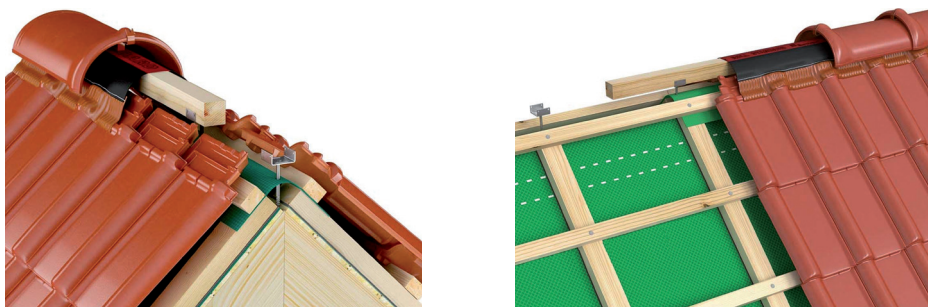

Технические характеристики	
Верхний слой	Слой электролитического лужения толщиной не менее 8 мкм
Характеристическая несущая способность	11,1 кН
Масса	0,122 кг

КОД	ИЗМЕНЕНИЕ	ДАТА	ПОДПИСЬ		
БРЕНД ПРОИЗВОДИТЕЛЯ МАТЕРИАЛА		КЛАСС ОТХОДОВ			
РАЗМЕР-ПОЛУФАБРИКАТ		ВСПОМОГАТЕЛЬНОЕ ОБОРУДОВАНИЕ		STN	НОМЕР СОРТИРОВКИ
ИСПОЛНИТЕЛЬ Ing. Kluska M.		ПРОВЕРИЛ		ПРИМЕЧАНИЕ	НОМЕР ПОЗИЦИИ
ТЕХНОЛОГ		ТЕХНОЛОГ		СТАРЫЙ ЧЕРТЕЖ	НОМЕР ЧЕРТЕЖА
НАИМЕНОВАНИЕ		Держатель гребенчатой рейки с гвоздем		SD-EUV D-DRZIAK	
				Количество листов	Лист

Производитель оставляет за собой право на внесение в техническую документацию изменений

Создано: 04.06.2026 21:44:05