

ТЕХНИЧЕСКИЙ ЛИСТ

ЗАЖИМ ИЗ НЕРЖАВЕЮЩЕЙ СТАЛИ FALZ KJG ДИАПАЗОНОМ 0,7–0,8 мм

SD-BS DEHN SVORKA FA

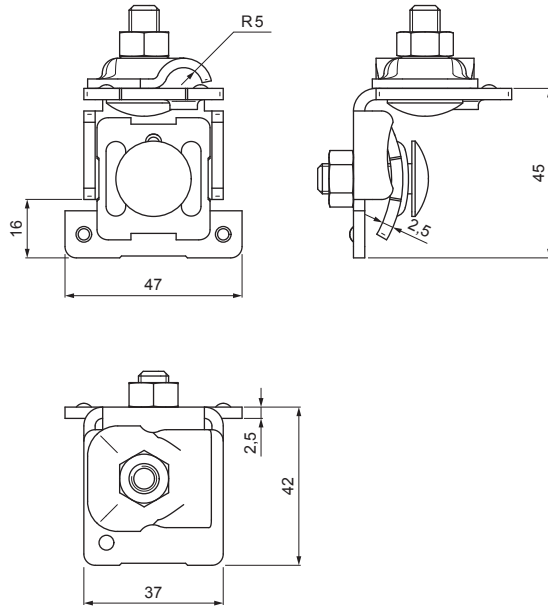

ИСПОЛЬЗОВАНИЕ:



N Нержавеющая сталь

Технические характеристики	
Использование	зажим на FALZ с увеличенной площадью подключения
Диапазон зажима	0,7 – 8 мм
Диаметр проводника	Ø6 – Ø10 мм
Винт/материал	M8x25 мм/Нержавеющая сталь
Масса	0,134 кг / шт.

КОД	ИЗМЕНЕНИЕ	ДАТА	ПОДПИСЬ	
БРЕНД ПРОИЗВОДИТЕЛЯ МАТЕРИАЛА		КЛАСС ОТХОДОВ		
РАЗМЕР-ПОЛУФАБРИКАТ				ШКАЛА
ВСПОМОГАТЕЛЬНОЕ ОБОРУДОВАНИЕ				STN
ИСПОЛНИТЕЛЬ Ing. Kluska M.				НОМЕР СОРТИРОВКИ
ПРОВЕРИЛ				ПРИМЕЧАНИЕ
ТЕХНОЛОГ		ТЕХНОЛОГ		НОМЕР ПОЗИЦИИ
НАИМЕНОВАНИЕ		СТАРЫЙ ЧЕРТЕЖ		НОМЕР ЧЕРТЕЖА
Зажим из нержавеющей стали FALZ KJG с диапазоном 0,7-8,0 мм		SD-BS DEHN SVORKA FA Количество листов		Лист

Производитель оставляет за собой право на внесение в техническую документацию изменений

Создано: 03.06.2026 22:03:50