

ТЕХНИЧЕСКИЙ ЛИСТ

ЗАЖИМ ИЗ НЕРЖАВЕЮЩЕЙ СТАЛИ ДЛЯ КРЕПЛЕНИЯ ЖЕЛОБА КРОВЛИ

SD-BS DEHN SVORKA NA

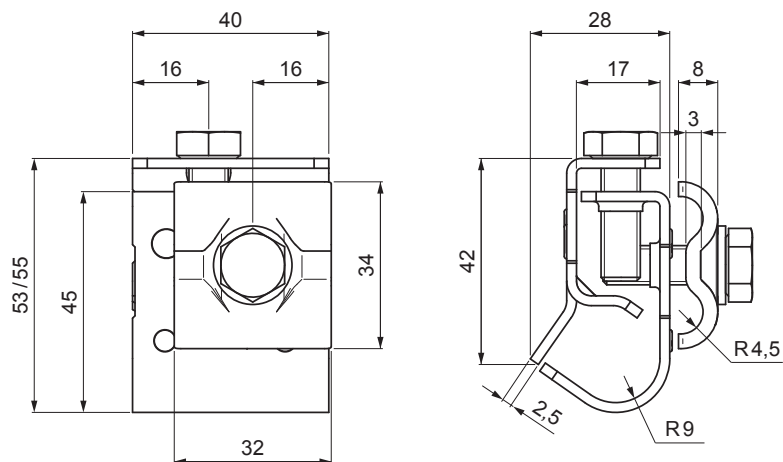

ИСПОЛЬЗОВАНИЕ:



Технические характеристики	
Использование	зажим для сливного желоба
Закругление желоба	Ø16 – Ø22 мм
Диаметр проводника	Ø8 – Ø10 мм
Винт/материал	M8 x 25 мм / Нержавеющая сталь
Масса	0,132 кг / шт.

N Нержавеющая сталь

КОД	ИЗМЕНЕНИЕ	ДАТА	ПОДПИСЬ	KJG QUALITY ©
БРЕНД ПРОИЗВОДИТЕЛЯ МАТЕРИАЛА			ВЕС кг	
РАЗМЕР-ПОЛУФАБРИКАТ			STN	НОМЕР СОРТИРОВКИ
ВСПОМОГАТЕЛЬНОЕ ОБОРУДОВАНИЕ			ИСПОЛНИТЕЛЬ Ing. Kluska M.	ПРИМЕЧАНИЕ
ПРОВЕРИЛ			ТЕХНОЛОГ	НОМЕР ПОЗИЦИИ
ТЕХНОЛОГ			СТАРЫЙ ЧЕРТЕЖ	НОМЕР ЧЕРТЕЖА
НАИМЕНОВАНИЕ			SD-BS DEHN SVORKA NA	
Зажим из нержавеющей стали для крепления желоба кровли			Количество листов	Лист

Производитель оставляет за собой право на внесение в техническую документацию изменений

Создано: 19.04.2026 15:19:49