

ТЕХНИЧЕСКИЙ ЛИСТ

ЗАЖИМ ИЗ НЕРЖАВЕЮЩЕЙ СТАЛИ, СОЕДИНЯЮЩИЙ 2 ВИНТА С НАСАДКОЙ

SD-BS SVORKA SS2SK

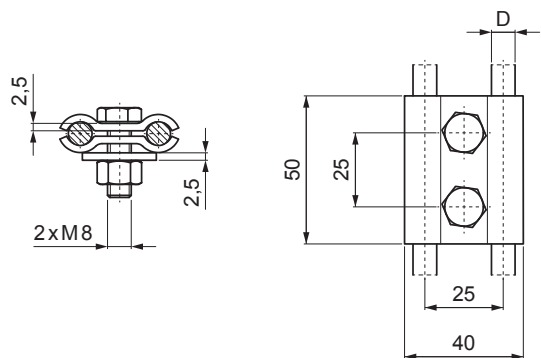

ИСПОЛЬЗОВАНИЕ:

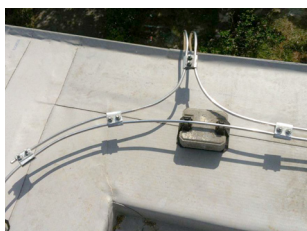

N Нержавеющая сталь

КОД		ДАТА	ПОДПИСЬ	KJG QUALITY ©
ИЗМЕНЕНИЕ				
БРЕНД ПРОИЗВОДИТЕЛЯ МАТЕРИАЛА		КЛАСС ОТХОДОВ	ВЕС кг	ШКАЛА
РАЗМЕР-ПОЛУФАБРИКАТ			STN	НОМЕР СОРТИРОВКИ
ИСПОЛНИТЕЛЬ Ing. Kluska M.			ПРИМЕЧАНИЕ	НОМЕР ПОЗИЦИИ
ПРОВЕРИЛ			СТАРЫЙ ЧЕРТЕЖ	НОМЕР ЧЕРТЕЖА
ТЕХНОЛОГ				
НАИМЕНОВАНИЕ Зажим из нержавеющей стали, соединяющий 2 винта с насадкой			SD-BS SVORKA SS2SK Количество листов Лист	

Технические характеристики	
Диаметр проводника	Ø8 – Ø10 мм
Винт/материал	M8 x 25 мм / Нержавеющая сталь
Масса	0,150 кг / шт.

Производитель оставляет за собой право на внесение в техническую документацию изменений

Создано: 08.06.2026 02:56:34