

ТЕХНИЧЕСКИЙ ЛИСТ

ИЗОЛЯЦИОННЫЙ ДЮБЕЛЬ НАКОНЕЧНИК КИРПИЧА БЕЗ ИЗОЛЯЦИИ P-POB-HN WDVS140 M10

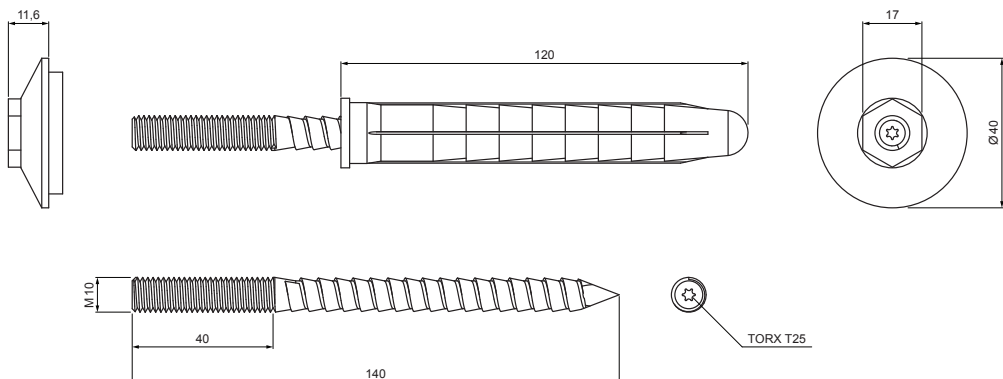

Оцинковка + ПВХ

Пример использования:

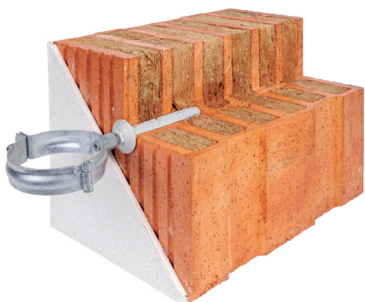

КОД		ДАТА		ПОДПИСЬ		KJG QUALITY®	Scan code for 3D model	
ИЗМЕНЕНИЕ								
БРЕНД ПРОИЗВОДИТЕЛЯ МАТЕРИАЛА		КОЛ-ВО ОТХОДОВ		ВЕС кг		ШКАЛА		
РАЗМЕР-ПОЛУФАБРИКАТ				STN		НОМЕР СОРТИРОВКИ		
ВСПОМОГАТЕЛЬНОЕ ОБОРУДОВАНИЕ				ПРИМЕЧАНИЕ		НОМЕР ПОЗИЦИИ		
ИСПОЛНИТЕЛЬ Ing. Kluska M.				СТАРЫЙ ЧЕРТЕЖ		НОМЕР ЧЕРТЕЖА		
ПРОВЕРИЛ		ТЕХНОЛОГ						
ТЕХНОЛОГ								
НАИМЕНОВАНИЕ		Изоляционный дюбель наконечник кирпича без изоляции		P-POB-HN WDVS140 M10		Лист		
				Количество листов		Лист		

Производитель оставляет за собой право на внесение в техническую документацию изменений

Создано: 04.06.2026 10:54:52