

ТЕХНИЧЕСКИЙ ЛИСТ

# СТАТИЧЕСКИЙ РАЗМОТОЧНЫЙ РОЛИК С УПОРОМ

## KNS-BRI VA 125/1000D

**ОПИСАНИЕ:**

- размоточный ролик **AC-125/1000** с фиксированными ножками и упором
- устройство используется для размотки рулонов листового металла массой до 1 000 кг и максимальной шириной рулона до 1 250 мм
- расстояние между цилиндрами 260 – 330 мм
- ограничители механически регулируются под необходимую ширину рулона
- рама позволяет легко перемещать его с помощью транспортировщика поддонов

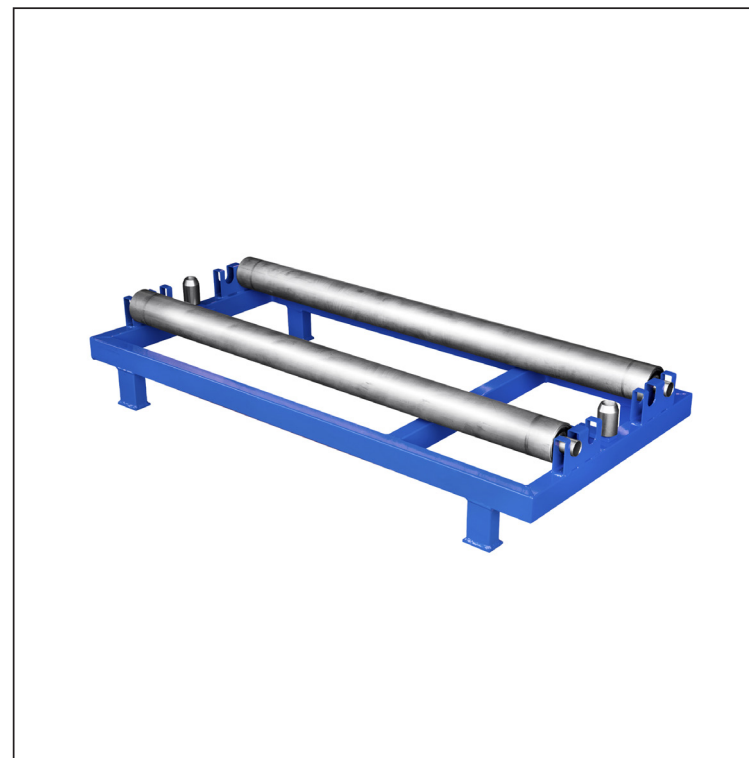

Технические параметры	
Расстояние между цилиндрами	260 – 330 мм
Макс. ширина рулона	1 250 мм
Макс. вес рулона	1 000 кг

КОД	ИЗМЕНЕНИЕ	ДАТА	ПОДПИСЬ	 
БРЕНД ПРОИЗВОДИТЕЛЯ МАТЕРИАЛА		ВЕС кг		
РАЗМЕР-ПОЛУФАБРИКАТ		СТН		НОМЕР СОРТИРОВКИ
ИСПОЛНИТЕЛЬ Ing. Kluska M.		ПРИМЕЧАНИЕ		НОМЕР ПОЗИЦИИ
ПРОВЕРИЛ	ТЕХНОЛОГ	СТАРЫЙ ЧЕРТЕЖ		НОМЕР ЧЕРТЕЖА
НАИМЕНОВАНИЕ Статический размоточный ролик с упором		KNS-BRI VA 125/1000D		Лист 
		Количество листов		

Производитель оставляет за собой право на внесение в техническую документацию изменений

Создано: 05.06.2026 18:38:24