

ТЕХНИЧЕСКИЙ ЛИСТ

# PERKEO CU ПАЯЛЬНОЕ ЖАЛО 350г

# KNS-PERKE CU SPIC

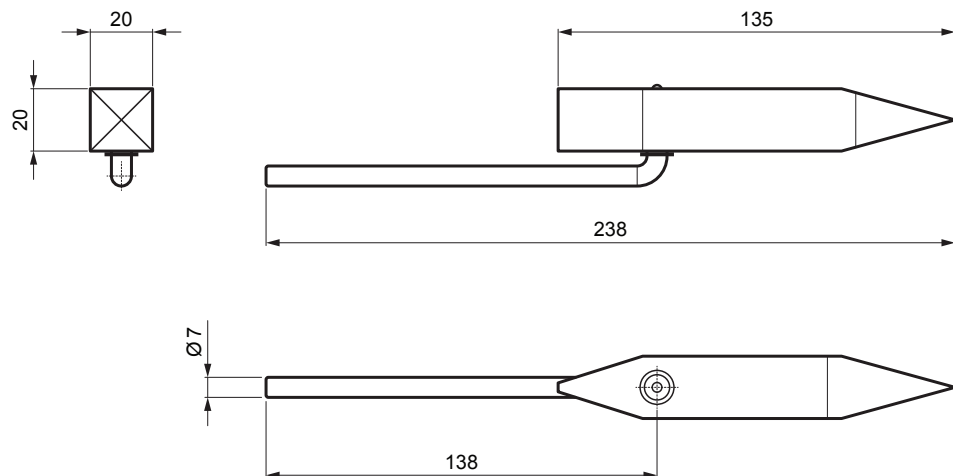

**ОПИСАНИЕ:**

- медное паяльное жало **PERKEO** массой 350г с маркировкой **209/2**
- изготовлен из холоднокатаной электролитической меди
- длительный срок службы благодаря сильно сжатой меди
- благодаря использованию в качестве основного материала холоднокатаной высокой теплопроводностью и способностью к хранению
- наконечник нагревается до рабочей температуры менее чем за 45 секунд
- материал основы обеспечивает максимальное накопление тепла, а это значит и меньший расход газа и электроэнергии

**ИСПОЛЬЗОВАНИЕ:**

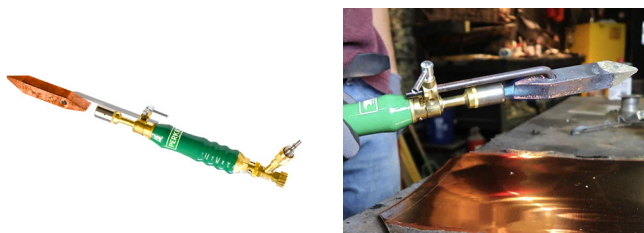

**M** Медь

КОД	ИЗМЕНЕНИЕ	ДАТА	ПОДПИСЬ	
			КЛАСС ОТХОДОВ	
БРЕНД ПРОИЗВОДИТЕЛЯ МАТЕРИАЛА			ВЕС кг	ШКАЛА
РАЗМЕР-ПОЛУФАБРИКАТ			STN	НОМЕР СОРТИРОВКИ
ИСПОЛНИТЕЛЬ Ing. Kluska M.			ПРИМЕЧАНИЕ	НОМЕР ПОЗИЦИИ
ПРОВЕРИЛ			СТАРЫЙ ЧЕРТЕЖ	НОМЕР ЧЕРТЕЖА
ТЕХНОЛОГ				
НАИМЕНОВАНИЕ			ЛИСТ	
<b>PERKEO</b> CU паяльное жало 350г			<b>KNS-PERKE CU SPIC</b> Количество листов	

Производитель оставляет за собой право на внесение в техническую документацию изменений

Создано: 05.06.2026 17:41:02