

ТЕХНИЧЕСКИЙ ЛИСТ ПРОФИЛИРОВАНИЕ MINI-PROF

KNS-SCHLEBACH MP

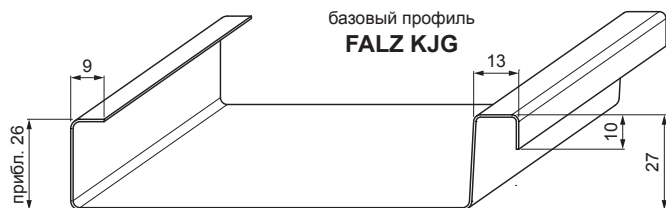

ВАРИАНТЫ ПРОФИЛИРОВАНИЯ:

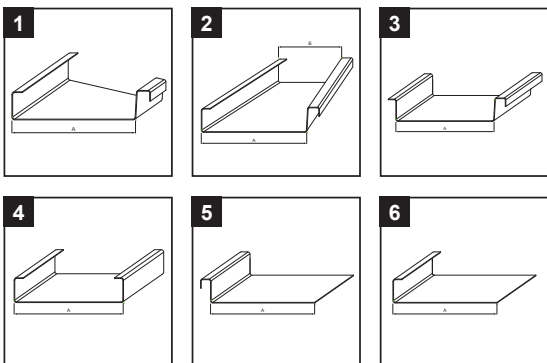

ОПИСАНИЕ:

Универсальный инструмент для начинающих пользователей или в качестве резервного инструмента при работе на месте для изготовления профилей с двойной стоячей канавкой 25 из заготовок или отрезанных отрезков за один проход.

Параметры обрабатываемого листового металла	
Толщина	титан-цинк до 0,80 мм медь до 0,80 мм алюминий до 0,80 мм цинк до 0,65 мм нержавеющая сталь до 0,50 мм
Ширина рулона мин./макс.	240/850 мм
Производственная длина	мин. 500 мм

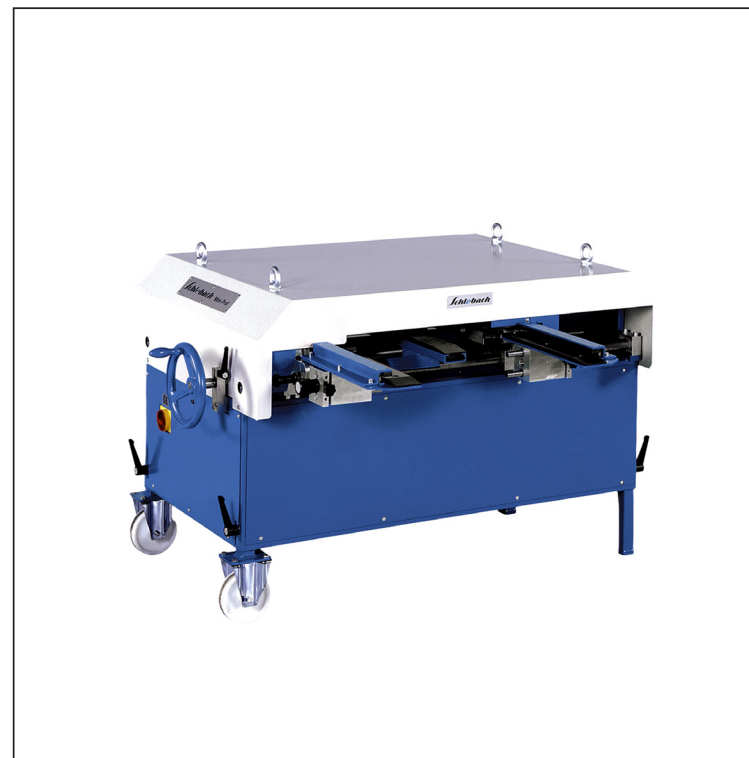

Параметры и свойства профилирующего станка	
Длина механизма	1 200 мм
Ширина механизма	1 400 мм
Высота механизма	850 – 1050 мм
Высота входа листового металла	670 – 870 мм
Осевое расстояние	170 – 780 мм
Скорость профилирования	8,5 м/мин
Привод механизма	230 В, 50 Гц, 1 фаза
Входная мощность	1,1 кВт
Вес	220 кг

КОД ИЗМЕНЕНИЕ	ДАТА	ПОДПИСЬ	 	
РАЗМЕР-ПОЛУФАБРИКАТ			STN	НОМЕР СОРТИРОВКИ
ВСПОМОГАТЕЛЬНОЕ ОБОРУДОВАНИЕ			ПРИМЕЧАНИЕ	НОМЕР ПОЗИЦИИ
ИСПОЛНИТЕЛЬ Ing. Kluska M.			ТЕХНОЛОГ	СТАРЫЙ ЧЕРТЕЖ
ПРОВЕРИЛ			ТЕХНОЛОГ	НОМЕР ЧЕРТЕЖА
НАИМЕНОВАНИЕ Профилирование MINI-PROF			КНС-SCHLEBACH MP	Лист
			Количество листов	

Производитель оставляет за собой право на внесение в техническую документацию изменений

Создано: 05.06.2026 18:18:53