

ТЕХНИЧЕСКИЙ ЛИСТ КОНЕК КРОВЛИ

KRS-MKRSH

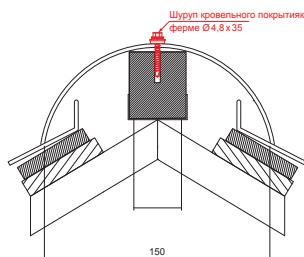
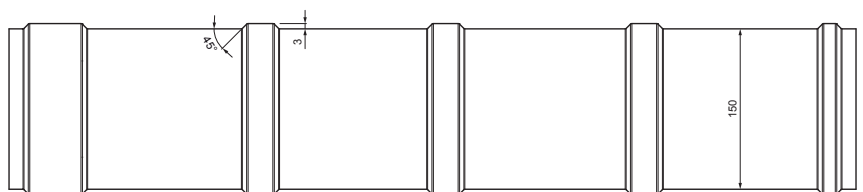

ДЕТАЛИ:

1. конек кровли
2. шуруп кровельного покрытия к ферме 4,8 x 35
3. кровельное покрытие KJG шаблон
4. обрешетка крыши
5. противоположная обрешетка
6. стропила
7. водосточный лист
8. защитный вентиляционный лента
9. пленка
10. кровельный желоб
11. кровельный крюк
12. винт с головкой TORX для крепления кронштейнов
13. горизонтальное квадратное кровельное крепление из нержавеющей стали
14. носовой снегоуловитель шаблон
15. базовая полоса
16. обложка

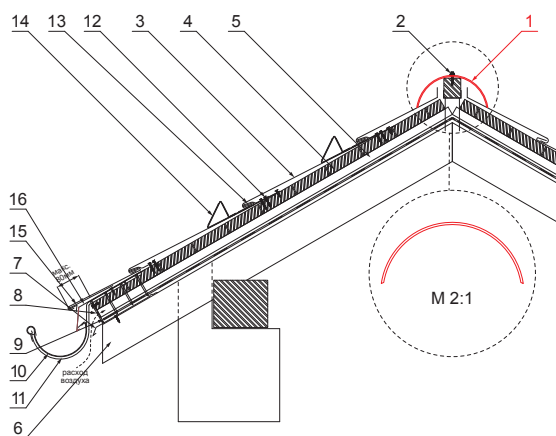

M Медь – Natur

КОД	ИЗМЕНЕНИЕ	ДАТА	ПОДПИСЬ	KJG QUALITY®	Scan code for 3D model	
БРЕНД ПРОИЗВОДИТЕЛЯ МАТЕРИАЛА	РАЗМЕР - ПОЛУФАБРИКАТ	ВЕС кг	ШКАЛА			
ТЕХНОЛОГ	ИСПОЛНИТЕЛЬ Ing. Kluska M.	ПРОВЕРИЛ	ПРИМЕЧАНИЕ	НОМЕР СОРТИРОВКИ	НОМЕР ПОЗИЦИИ	НОМЕР ЧЕРТЕЖА
НАИМЕНОВАНИЕ	КОНЕК КРОВЛИ	ТЕХНОЛОГ	СТАРЫЙ ЧЕРТЕЖ	КОЛИЧЕСТВО ЛИСТОВ	KRS-MKRSH	ЛИСТ

Производитель оставляет за собой право на внесение в техническую документацию изменений

Создано: 05.06.2026 20:37:08